

Made in Italy

**LGM**<sup>EVO</sup>  
RC TECHNOLOGY

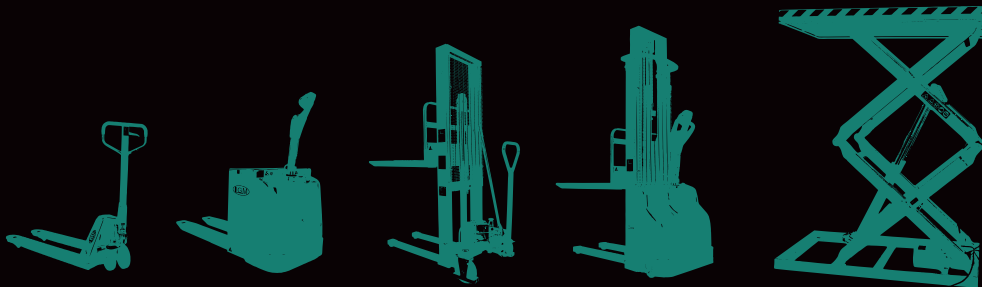

CARRELLI ELEVATORI - TRANSPALLET - TRAINATORI - TAVOLE ELEVATRICI - ACCIAIO INOX - SPECIALI



by ARMANNI CARRELLI ELEVATORI

La linea LGM evo di Armani Carrelli Elevatori è l'espressione di 40 anni di lavoro ed esperienza nel campo della movimentazione e del sollevamento e si caratterizza per l'innovativo timone di guida DR EVO e l'adozione di motori di trazione con tecnologia trifase AC. Oltre all'ampia gamma standard di carrelli elevatori, transpallet e tavole elevatrici, possibilità di progettazione e realizzazione di soluzioni personalizzate su specifica esigenza del cliente. Un prodotto cento per cento made in Italy per garantire soluzioni di qualità, design e innovazione tecnologica.

CARRELLI ELEVATORI  
MANUALI



XAM evo

250 - 500 - 1000

800 - 1600



XBM evo

1000 - 1200

800 - 1600



XAS evo / XA evo

500 - 1000

800 - 1600 / 2500 - 3000 - 3500



XB evo

1000 - 1200 - 1500

800 - 1600 - 2500 - 3000 - 3500

 Kg  
 mm

CARRELLI ELEVATORI  
SEMI-ELETTRICI (12V)



XS LIGHT evo / XS PLUS evo

1000 / 1200

1600



XM LIGHT evo / XM PLUS evo

1000 / 1200

2900 - 3300 / 2500 - 3000 - 3500



XD / XDE / XDUB AC-evo

1200 - 1500

1600 - 2500 - 3000 - 3500



XDTP AC-evo

1200 - 1500

1600 - 2500 - 3000 - 3500

 Kg  
 mm

CARRELLI ELEVATORI  
ELETTRICI (24V)



XD4 AC-evo

1200 - 1500

1600 - 2500 - 3000 - 3500



XDCP AC-evo

600 - 800 - 1000 - 1200 - 1500

1600 - 2500 - 3000 - 3500



XDTRX FL / XDTRX AC-evo

1400

3500 - 4000 - 4500



XDM AC-evo

1300 - 1600 - 2000

1600 - 2500 - 3000 - 3500

 Kg  
 mm

 Kg  
 mm

APPLICAZIONI



GIRAFUSTI FRONTALE



GIRAFUSTI LATERALE



RIBALTATORE FRONTALE



RIBALTATORE LATERALE

TRANSPALLET

<b>TPM</b>	<b>TPM GAL 10 / TPM GAL 10 12V</b>	<b>XTS LIGHT evo / PLUS AC-evo</b>	<b>XTDL AC-evo</b>
<b>Kg</b> 2000 - 2500 - 3000	1000	1500 / 2000	1800/750 - 1800/1050
<b>mm</b> 200	800	200	200/700 - 200/1400
<b>XTD AC-evo / XTDP AC-evo</b>	<b>XTC AC-evo</b>	<b>XTSK AC-evo / XTSKP AC-evo</b>	<b>XTMJ AC-evo</b>
<b>Kg</b> 2000 - 2500 - 3000 - 3500 - 4000	1500 - 2000	1500 - 2000 - 2500 - 3000	1600 - 2000
<b>mm</b> 200	200	200 / 200 - 850	200
<b>XTDHL AC-evo</b>	<b>XTPB AC-evo</b>	<b>XT AC-evo / XTUB AC-evo</b>	<b>XTHL AC-evo</b>
<b>Kg</b> Da 5000 a 20000	A richiesta	4000 - 5000 - 6000	Da 7000 a 20000
<b>mm</b> A richiesta	A richiesta	A richiesta	A richiesta

TRAINATORI

TAVOLE ELEVATRICI

<b>XPM</b>	<b>XPE</b>	<b>XG8 M</b>	<b>XG8 12V</b>
<b>Kg</b> 500 - 1000	500 - 1000 - 1500 - 2000 - 2500	800	800
Manuale	Elettrica 220 / 380V	Manuale	Elettrica 12V

ACCIAIO INOX



CARRELLI ELEVATORI, TRANSPALLET E TAVOLE ELEVATRICI STANDARD E SPECIALI IN ACCIAIO INOSSIDABILE

ESECUZIONI SPECIALI



MOVIMENTAZIONE BOBINE, FUSTI, CASSONI E CONTENITORI INDUSTRIALI IN GENERE. REALIZZAZIONI SU MISURA

## XA evo / XAS evo / XAM evo

Semplicità e Convenienza

Capacità (kg): 250 - 500 - 1000  
Elevazione (mm): 800, 1600, 2500, 3000, 3500

CARRELLI ELEVATORI  
MANUALI E SEMI-ELETTRICI

### ■ XAM evo

Sollevamento e traslazione manuale per la massima convenienza e semplicità d'uso nella movimentazione di carichi non particolarmente gravosi.



Altre Caratteristiche



#### ■ FORCHE REGOLABILI:

Forche regolabili manualmente sulla piastra porta forche; un semplice gesto per operare con lo stesso carrello su carichi dagli ingombri differenti.



#### ■ MANIGLIONI DI GUIDA:

Specifiche maniglie laterali per assicurare facilità di manovra e posizionamento del carrello nella traslazione manuale.



#### ■ SOLLEVAMENTO MANUALE (XAM):

Pompa manuale rapida a leva con comando di discesa posizionato sulla stessa per favorire la rapida esecuzione di ogni operazione.



#### ■ SOLLEVAMENTO ELETTRICO-IDRAULICO (XA - XAS):

Salita e discesa tramite pulsanti posizionati sul carter protettivo; pulsante di emergenza per l'interruzione completa dell'alimentazione.

### ■ XAS evo

Variante con traslazione manuale ma elevazione elettro-idraulica per sollevamenti rapidi e senza sforzo per l'operatore. Montante di sollevamento a singolo stadio per elevazioni da 800 e 1600 mm.



### ■ XA evo

Altra variante semielettrica con montante di sollevamento a doppio stadio per sollevamenti fino a 3,5 metri.





## XAM evo

modello	55/08	105/08	25/16	55/16	105/16	
Q	Kg	500	1000	250	500	1000
C	mm	600	600	400	400	400
I	mm	1150	1150	800	800	800
L	mm	1730	1730	1210	1380	1380
X	mm	400	400	130	200	200
Y	mm	1270	1270	1015	1120	1120
L2	mm	580	580	405	580	580
M	mm	200/800	240/800	200/800	200/800	240/800
N	mm	100	120	100	100	120
h1	mm	1230	1230	1990	1990	1990
h2	mm	800	800	1600	1600	1600
h3	mm	800	800	1600	1600	1600
h4	mm	1240	1240	1990	2000	2000
B	mm	800	800	800	800	800
E	mm	520	530	540	520	530
F	mm	405	350	415	405	350
S	mm	50	55	42	50	55
WA	mm	1320	1320	1050	1050	1050

### § DOTAZIONI DI SERIE

- Alzata libera totale, montante simplex • Salita forche con pompa manuale rapida (senza carico) • Discesa tramite leva
- Forche regolabili lunghe 800 mm (1150 per elevazione 800 mm) • Freno di stazionamento • Rullo singolo in poliuretano
- Ruote in poliammide rivestite in poliuretano • Sistemi antinfortunistici • Trazione manuale

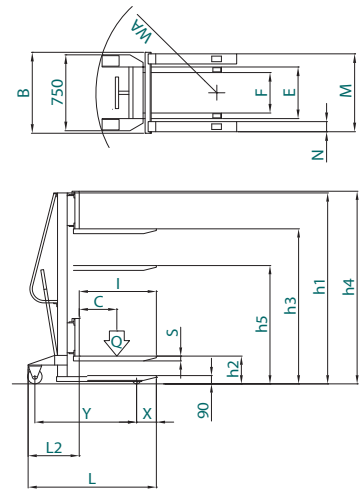

## XAS evo

modello	55/08	105/08	55/16	105/16	
Q	Kg	500	1000	500	1000
C	mm	600	600	400	400
I	mm	1150	1150	800	800
L	mm	1730	1730	1380	1380
X	mm	400	400	200	200
Y	mm	1270	1270	1120	1120
L2	mm	580	580	580	580
M	mm	200/800	240/800	200/800	240/800
N	mm	100	120	100	120
h1	mm	1230	1230	1990	1990
h2	mm	800	800	1600	1600
h3	mm	800	800	1600	1600
h4	mm	1240	1240	2000	2000
B	mm	800	800	800	800
E	mm	520	520	520	530
F	mm	405	405	405	350
S	mm	50	55	50	55
WA	mm	1320	1320	1135	1135

### § DOTAZIONI DI SERIE

- Alzata libera totale, montante simplex • Caricabatteria incorporato 12v 10A con microprocessore • Comando forche a pulsanti
- Forche regolabili lunghe 800 mm (1150 per elevazione 800 mm) • Freno di stazionamento • Rullo singolo in poliuretano • Ruote in poliammide rivestite in poliuretano • Sistemi antinfortunistici • Trazione manuale • Batteria 12V 80Ah

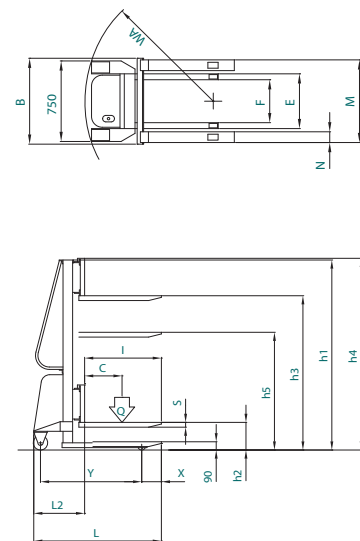

## XA evo

modello	55/25	105/25	55/30	105/30	55/35	105/35
Q	Kg	500	1000	500	1000	1000
C	mm	400	400	400	400	400
I	mm	800	800	800	800	800
L	mm	1390	1410	1390	1410	1410
X	mm	200	200	200	200	200
Y	mm	1135	1155	1135	1155	1155
L2	mm	585	605	585	605	605
M	mm	240/800	240/800	240/800	240/800	240/800
N	mm	120	120	120	120	120
h1	mm	1750	1750	1990	1990	2250
h2	mm	200	200	200	200	/
h3	mm	2500	2500	3000	3000	3500
h4	mm	2920	2920	3420	3420	3920
B	mm	800	800	800	800	800
E	mm	525	525	525	525	525
F	mm	355	355	355	355	355
S	mm	50	55	50	55	55
WA	mm	1200	1220	1200	1220	1220

### § DOTAZIONI DI SERIE

- Alzata libera 200 mm (escluso sollevamento 3500 mm) • Caricabatteria incorporato 12v 15A con microprocessore
- Comando forche a pulsanti • Forche regolabili lunghe 800 mm • Fine corsa elettrico • Freno di stazionamento
- Rullo singolo in poliuretano • Ruote in poliammide rivestite in poliuretano • Sistemi antinfortunistici • Trazione manuale
- Batteria 12V 155Ah

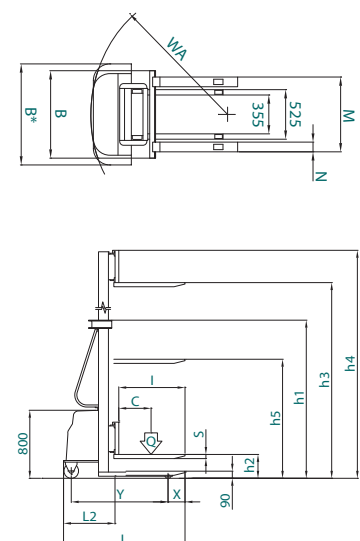

## XB evo / XBM evo

Stabilità e Forza elevatrice

- Capacità (kg): 1000 - 1200 - 1500
- Elevazione (mm): 800, 1600, 2500, 3000, 3500

CARRELLI ELEVATORI  
MANUALI E SEMI-ELETTRICI

### ■ XB evo

Traslazione manuale, sollevamento elettro-idraulico ed elevata stabilità strutturale per esprimere la massima forza elevatrice anche in una soluzione estremamente semplice ed economica.

Montante di sollevamento a singolo o doppio stadio per elevazioni fino a 3,5 metri di altezza.



### ■ XBM evo

Variante completamente manuale per agevoli movimentazioni di carichi grazie al comodo timone di guida. Montante di sollevamento a singolo stadio per elevazioni da 800 e 1600 mm.



### ■ XB evo / XBM evo 08

Per le versioni con sollevamento a 800 mm la struttura con montante di sollevamento accorciato offre maggiore visibilità, manovrabilità e minore ingombro.

Altre Caratteristiche



#### ■ FRENO A PEDALE + PARAPIEDE:

Freno di stazionamento a pedale posizionato sulla ruota direttrice destra; fascia fissa anti-schiacciamento piede su entrambe le ruote.



#### ■ TIMONE DI GUIDA:

Apposito timone di guida, agente direttamente sulle 2 ruote sterzanti posteriori, per la traslazione manuale del carrello.



#### ■ SOLLEVAMENTO ELETTRO-IDRAULICO (XB evo):

Salita e discesa tramite pulsanti posizionati sul carter protettivo; pulsante di emergenza per l'interruzione completa dell'alimentazione.



#### ■ SOLLEVAMENTO MANUALE (XBM evo):

Pompa manuale rapida a leva con comando di discesa posizionato sulla stessa per favorire la rapida esecuzione di ogni operazione.



## XB evo [ 800 mm - 1600 mm ]

modello		105/08	125/08	155/08	105/16	125/16	155/16
Q	Kg	1000	1200	1500	1000	1200	1500
C	mm	600	600	600	600	600	600
I	mm	1150	1150	1150	1150	1150	1150
L	mm	1755	1775	1795	1755	1775	1795
X	mm	380	380	380	380	380	380
X2	mm	235	235	235	235	235	235
Y	mm	1140	1160	1180	1140	1160	1180
L2	mm	600	620	640	600	620	640
M	mm	530	530	530	530	530	530
N	mm	160	160	160	160	160	160
h1	mm	1230	1230	1230	1990	1990	1990
h2	mm	800	800	800	1450	1450	1450
h3	mm	800	800	800	1600	1600	1600
h4	mm	1230	1230	1230	2120	2120	2120
B	mm	755	755	755	755	755	755
WA	mm	1320	1340	1360	1320	1340	1360

### DOTAZIONI DI SERIE

- Alzata libera totale, montante simplex • Caricabatteria incorporato 12v 15A con microprocessore • Comando forche a pulsanti • Forche fisse lunghe 1150 mm • Fine corsa elettrico • Freno di stazionamento • Rullo singolo in poliuretano • Doppie ruote sterzanti con staffe extra pesanti montate su cuscinetti • Ruote in gomma • Timone di guida montato su cuscinetti • Sistemi antifortunistici • Trazione manuale • Batteria 12v 100Ah per sollevamento 800/1600 mm

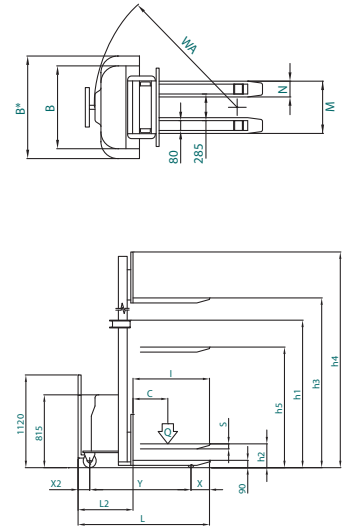

## XB evo [ 2500 mm - 3000 mm - 3500 mm ]

modello		105/25	125/25	155/25	105/30	125/30	155/30	105/35	125/35	155/35
Q	Kg	1000	1200	1500	1000	1200	1500	1000	1200	1500
C	mm	600	600	600	600	600	600	600	600	600
I	mm	1150	1150	1150	1150	1150	1150	1150	1150	1150
L	mm	1790	1810	1830	1790	1810	1830	1790	1810	1830
X	mm	415	415	415	415	415	415	415	415	415
X2	mm	235	235	235	235	235	235	235	235	235
Y	mm	1140	1160	1180	1140	1160	1180	1140	1160	1180
L2	mm	640	660	680	640	660	680	640	660	680
M	mm	530	530	530	530	530	530	530	530	530
N	mm	160	160	160	160	160	160	160	160	160
h1	mm	1740	1740	1740	1990	1990	1990	2250	2250	2250
h2	mm	200	200	200	200	200	200	/	/	/
h3	mm	2500	2500	2500	3000	3000	3000	3500	3500	3500
h4	mm	3020	3020	3020	3520	3520	3520	4020	4020	4020
B	mm	755	755	755	755	755	755	1000*	1000*	1000*
WA	mm	1320	1340	1360	1320	1340	1360	1320	1340	1360

### DOTAZIONI DI SERIE

- Alzata libera 200 mm (escluso sollevamento 3500 mm) • Caricabatteria incorporato 12v 15A con microprocessore • Comando forche a pulsanti • Forche fisse lunghe 1150 mm • Fine corsa elettrico • Freno di stazionamento • Rullo singolo in poliuretano • Doppie ruote sterzanti con staffe extra pesanti montate su cuscinetti • Ruote in gomma • Timone di guida montato su cuscinetti • Sistemi antifortunistici • Trazione manuale • Batteria 12v 155 Ah

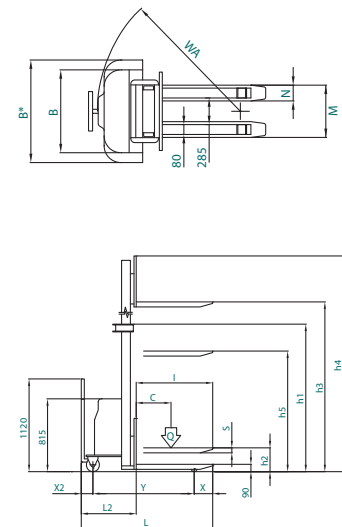

## XBM evo

modello		105/08	125/08	105/16	125/16
Q	Kg	1000	1200	1000	1200
C	mm	600	600	600	600
I	mm	1150	1150	1150	1150
L	mm	1755	1755	1755	1755
X	mm	380	380	380	380
X2	mm	235	235	235	235
Y	mm	1140	1160	1140	1160
L2	mm	600	620	600	620
M	mm	530	530	530	530
N	mm	160	160	160	160
h1	mm	1230	1230	1990	1990
h2	mm	800	800	1450	1450
h3	mm	800	800	1600	1600
h4	mm	1230	1230	2120	2120
B	mm	755	755	755	755
WA	mm	1320	1340	1320	1340

### DOTAZIONI DI SERIE

- Alzata libera totale, montante simplex • Salita forche con pompa manuale a doppio effetto • Discesa a volantino • Forche fisse lunghe 1150 mm • Freno di stazionamento • Rullo singolo in poliuretano • Doppie ruote sterzanti con staffe extra pesanti montate su cuscinetti • Ruote in gomma • Timone di guida montato su cuscinetti • Sistemi antifortunistici • Trazione manuale

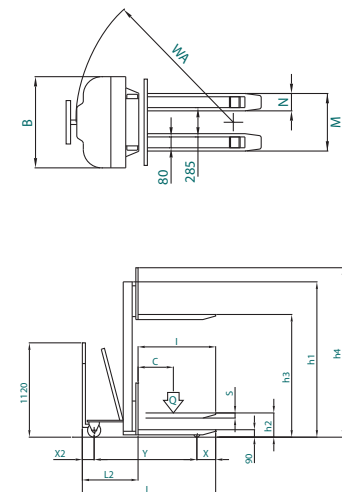

## XS LIGHT evo / XS PLUS evo XM LIGHT evo / XM PLUS evo

Agilità e Compatezza

Capacità (kg): 1000 - 1200

Elevazione (mm): 1600, 2500, 2900, 3000, 3300, 3500

CARRELLI ELEVATORI  
ELETTRONICI

### ■ XM LIGHT evo

Maneggevole e compatto, ma al tempo stesso solido e affidabile, risulta il più riuscito compromesso tra le esigenze di potenza e quelle di agilità negli spazi ristretti. Capacità nominale di 1000 Kg ed elevazioni alternative a 2900 o 3300 mm.



### ■ XM PLUS evo

Variante di XM con struttura ancora più robusta per capacità di 1200 Kg e sollevamento, con montante a doppio stadio, fino a 3,5 metri.



### ■ XS LIGHT / PLUS evo

Essenziale, rapido in azione e con un eccezionale rapporto qualità prezzo è la più immediata risposta alle esigenze di movimentazione merci in qualunque realtà produttiva, dalla piccola alla grande impresa. Sollevamento a 1600 mm con capacità nominale di 1000 o 1200 Kg.

Altre Caratteristiche



#### ■ NUOVO TIMONE DR EVO:

Indicatore batteria scarica a led, tasto "tartaruga" per una traslazione a velocità controllata e sistema di sicurezza anti-schiacciamento operatore.



#### ■ RICARICA:

Caricabatteria integrato nel corpo macchina per la ricarica batteria tramite collegamento diretto alla linea elettrica 220V.



#### ■ TRAZIONE E STABILITÀ:

Struttura a 5 punti d'appoggio con sistema di ammortizzatori per la perfetta aderenza della ruota motrice anche in caso di irregolarità nella pavimentazione.



#### ■ MANUTENZIONE:

Elettronica 24V alta frequenza controllata da micro-processore consente la rapida ricerca guasti tramite led di check-up visualizzabili su apposita consolle.





## XS LIGHT evo / XS PLUS evo

modello	105/16	125/16	
Q	Kg	1000	1200
C	mm	600	600
I	mm	1150	1150
L	mm	1780	1780
X	mm	380	380
X2	mm	205	205
Y	mm	1195	1195
L2	mm	630	630
M	mm	530	530
N	mm	160	160
h1	mm	1990	1990
h2	mm	1470	1470
h3	mm	1600	1600
h4	mm	2115	2115
B	mm	800	800
WA	mm	1430	1430

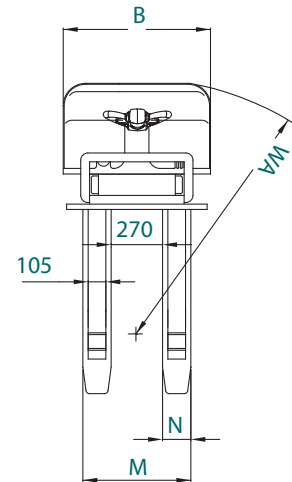
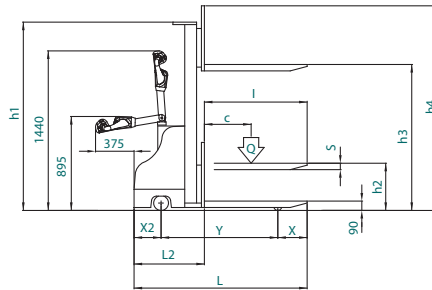

### DOTAZIONI DI SERIE

• Alzata libera totale, montante simplex • Caricabatteria incorporato 24v 15A con microprocessore • Comando forche a pulsanti • Forche fisse lunghe 1150 mm • Freno elettromagnetico di stazionamento • Frenatura in controcorrente a rilascio • Gruppo trazione ammortizzato • Impianto elettronico 24v con diagnostica a led per ricerca guasti • Segnalatore batteria scarica • Timone DR Evo • Sistemi antinfortunistici • N. 2 batterie 12v 110Ah

## XM LIGHT evo

modello	105/29	105/33	
Q	Kg	1000	1000
C	mm	600	600
I	mm	1150	1150
L	mm	1820	1820
X	mm	415	415
X2	mm	205	205
Y	mm	1200	1200
L2	mm	670	670
M	mm	530	530
N	mm	160	160
h1	mm	1990	2140
h2	mm	200	-
h3	mm	2900	3300
h4	mm	3420	3820
B	mm	800	800
WA	mm	1420	1420

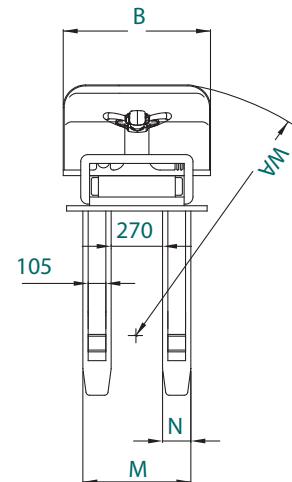
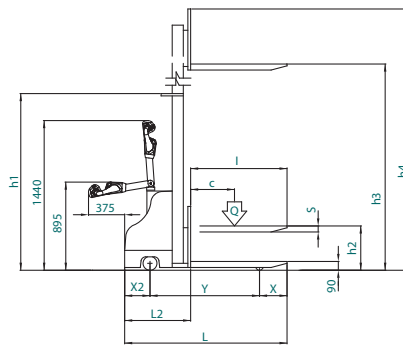

### DOTAZIONI DI SERIE

• Alzata libera 200 mm (escluso sollevamento 3300mm) • Caricabatteria incorporato 24v 20A • Comando forche a pulsanti • Forche fisse lunghe 1150 mm • Fine corsa elettrico • Freno elettromagnetico di stazionamento • Frenatura in controcorrente a rilascio • Gruppo trazione ammortizzato • Impianto elettronico 24v con diagnostica a led per ricerca guasti • Segnalatore batteria scarica • Timone DR Evo • Riduzione automatica della velocità • Sistemi antinfortunistici • N. 2 batterie 12v 155Ah

## XM PLUS evo

modello	125/25	125/30	125/35	
Q	Kg	1200	1200	1200
C	mm	600	600	600
I	mm	1150	1150	1150
L	mm	1820	1820	1820
X	mm	415	415	415
X2	mm	205	205	205
Y	mm	1200	1200	1200
L2	mm	670	670	670
M	mm	530	530	530
N	mm	160	160	160
h1	mm	1740	1990	2240
h2	mm	200	200	/
h3	mm	2500	3000	3500
h4	mm	3020	3520	4020
B	mm	800	800	1000*
WA	mm	1420	1420	1460

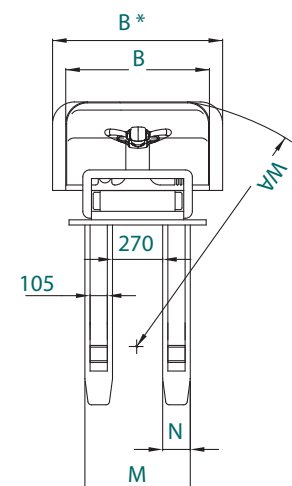
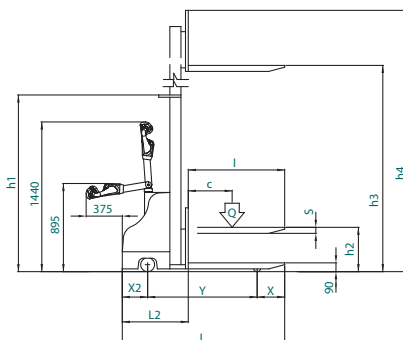

### DOTAZIONI DI SERIE

• Alzata libera 200 mm (escluso sollevamento 3500 mm) • Caricabatteria incorporato 24v 20A • Comando forche a pulsanti • Forche fisse lunghe 1150 mm • Fine corsa elettrico • Freno elettromagnetico di stazionamento • Frenatura in controcorrente a rilascio • Gruppo trazione ammortizzato • Impianto elettronico 24v con diagnostica a led per ricerca guasti • Segnalatore batteria scarica • Timone DR Evo • Riduzione automatica della velocità • Sistemi antinfortunistici • N. 2 batterie 12v 155Ah.

## XD AC-evo / XDE AC-evo / XDUB AC-evo

Robustezza e Affidabilità

Capacità (kg): 1200 - 1500

Elevazione (mm): 1600, 2500, 3000, 3500

CARRELLI ELEVATORI  
ELETTRONICI

### ■ XD AC-evo

Robustezza e affidabilità per la movimentazione intensiva di merci su pallet in ambienti di lavoro di medie/grandi dimensioni.

#### AC technology

- + Prestazioni
- + Controllo di guida
- Costi di Manutenzione



### ■ XDE AC-evo

Variante con montante in estruso con profili in acciaio speciale per operazioni particolarmente gravose.



Spondine laterali di sicurezza per la massima sicurezza dell'operatore. (Optional)



### ■ XDUB AC-evo

Variante con uomo a bordo sull'apposita pedana per la riduzione dell'affaticamento operatore e la massima efficienza anche negli spazi più ampi.

#### Altre Caratteristiche



#### ■ NUOVO TIMONE DR EVO:

Indicatore batteria scarica a led, tasto "tartaruga" per una traslazione a velocità controllata, comando proporzionale salita/discesa per il massimo controllo nel sollevamento e sistema di sicurezza anti-schiacciamento.



#### ■ AUTONOMIA:

Equipaggiamento con batterie corazzate 24V con capacità fino a 270 Ah; caricabatteria integrato per la ricarica batteria tramite collegamento diretto alla linea elettrica 220V.



#### ■ TRAZIONE E STABILITÀ:

Struttura a 5 punti d'appoggio con sistema di ammortizzatori per la perfetta aderenza della ruota motrice anche in caso di irregolarità nella pavimentazione; motori di trazione in corrente alternata (AC) per la massima reattività, spunto in partenza e sicurezza in fase di frenata.



#### ■ MANUTENZIONE:

Elettronica 24V alta frequenza controllata da micro-processore per consentire la rapida ricerca guasti tramite led di check-up visualizzabili su apposita consolle o software installabile su PC.



## XDAC-evo

modello		125/16	155/16	125/25	155/25	125/30	155/30	125/35	155/35
Q	Kg	1200	1500	1200	1500	1200	1500	1200	1500
C	mm	600	600	600	600	600	600	600	600
I	mm	1150	1150	1150	1150	1150	1150	1150	1150
L	mm	1895	1915	1930	1950	1930	1950	1930	1950
X	mm	380	380	415	415	415	415	415	415
X2	mm	175	175	175	175	175	175	175	175
Y	mm	1340	1360	1340	1360	1340	1360	1340	1360
L2	mm	745	765	780	800	780	800	780	800
M	mm	530	530	530	530	530	530	530	530
N	mm	160	160	160	160	160	160	160	160
h1	mm	1990	1990	1740	1740	1990	1990	2240	2240
h2	mm	1450	1450	200	200	200	200	/	/
h3	mm	1600	1600	2500	2500	3000	3000	3500	3500
h4	mm	2120	2120	3020	3020	3520	3520	4020	4020
B	mm	840	840	840	840	840	840	1000*	1000*
WA	mm	1500	1520	1530	1550	1530	1550	1530	1550

### DOTAZIONI DI SERIE

Motori di trazione a tecnologia trifase AC • Impianto 24V con elettronica di controllo con tecnologia a mosfet, completa di inverter e ricerca guasti a microprocessore • Frenatura rigenerativa con riduzione del consumo e controllo della temperatura del motore di trazione • Alzata libera 200 mm (escluso sollevamento 3500 mm) • Caricabatteria incorporato 24v 30A con microprocessore • Comando forche a pulsanti • Forche fisse lunghe 1150 mm • Fine corsa elettrico • Freno elettromagnetico di stazionamento • Gruppo trazione ammortizzato • Ruote stabilizzatrici con staffe extra pesanti • Segnalatore batteria scarica • Timone DR Evo •

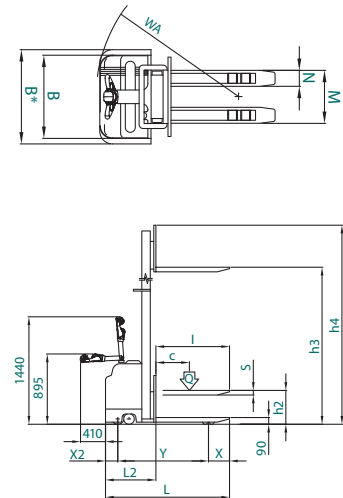

## XDE AC-evo

modello		125/16	155/16	125/25	155/25	125/30	155/30	125/35	155/35
Q	Kg	1200	1500	1200	1500	1200	1500	1200	1500
C	mm	600	600	600	600	600	600	600	600
I	mm	1150	1150	1150	1150	1150	1150	1150	1150
L	mm	1880	1880	1915	1915	1915	1915	1915	1915
X	mm	375	375	410	410	410	410	410	410
X2	mm	175	175	175	175	175	175	175	175
Y	mm	1330	1330	1330	1330	1330	1330	1330	1330
L2	mm	730	730	765	785	765	785	765	785
M	mm	530	530	530	530	530	530	530	530
N	mm	160	160	160	160	160	160	160	160
h1	mm	1990	1990	1740	1740	1990	1990	2250	2250
h2	mm	1450	1450	200	200	200	200	/	/
h3	mm	1600	1600	2500	2500	3000	3000	3500	3500
h4	mm	2120	2120	3020	3020	3520	3520	4020	4020
B	mm	840	840	840	840	840	840	1000*	1000*
WA	mm	1500	1520	1530	1550	1530	1550	1530	1550

### DOTAZIONI DI SERIE

• Motori di trazione a tecnologia trifase AC • Impianto 24V con elettronica di controllo con tecnologia a mosfet, completa di inverter e ricerca guasti a microprocessore • Frenatura rigenerativa con riduzione del consumo e controllo della temperatura del motore di trazione • Alzata libera 200 mm (escluso sollevamento 3500 mm) • Montanti in estruso con cuscinetti con contrasto laterale • Caricabatteria incorporato 24v 30A con microprocessore • Comando forche a pulsanti • Forche fisse lunghe 1150 mm • Fine corsa elettrico • Freno elettromagnetico di stazionamento • Gruppo trazione ammortizzato • Ruote stabilizzatrici con staffe extra pesanti • Segnalatore batteria scarica • Timone DR Evo • Riduzione automatica della velocità • Sistemi antinfortunistici • Batteria trazione 24v da 160 a 270 Ah.

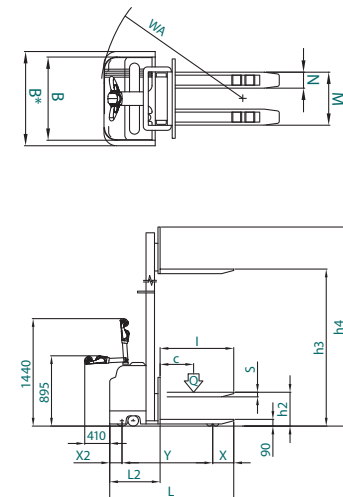

## XDUB AC-evo

modello		125/16	155/16	125/25	155/25	125/30	155/30	125/35	155/35
Q	Kg	1200	1500	1200	1500	1200	1500	1200	1500
C	mm	600	600	600	600	600	600	600	600
I	mm	1150	1150	1150	1150	1150	1150	1150	1150
L	mm	2000	2020	2035	2055	2035	2055	2035	2055
X	mm	380	380	415	415	415	415	415	415
X2	mm	280	280	280	280	280	280	280	280
Y	mm	1340	1360	1340	1360	1340	1340	1340	1360
L2	mm	850	870	885	905	885	905	885	905
M	mm	530	530	530	530	530	530	530	530
N	mm	160	160	160	160	160	160	160	160
h1	mm	1990	1990	1740	1740	1990	1990	2240	2240
h2	mm	1450	1450	200	200	200	200	/	/
h3	mm	1600	1600	2500	2500	3000	3000	3500	3500
h4	mm	2120	2120	3020	3020	3520	3520	4020	4020
B	mm	840	840	840	840	840	840	1000*	1000*
WA*	mm	2020	2040	2050	2070	2050	2070	2050	2070

### DOTAZIONI DI SERIE

• Motori di trazione a tecnologia trifase AC • Impianto 24V con elettronica di controllo con tecnologia a mosfet, completa di inverter e ricerca guasti a microprocessore • Frenatura rigenerativa con riduzione del consumo e controllo della temperatura del motore di trazione • Alzata libera 200 mm (escluso sollevamento 3500 mm) • Caricabatteria incorporato 24v 30A con microprocessore • Comando forche a pulsanti • Forche fisse lunghe 1150 mm • Fine corsa elettrico • Freno elettromagnetico di stazionamento • Gruppo trazione ammortizzato • Ruote stabilizzatrici con staffe extra pesanti • Pedana per operatore in piedi • Segnalatore batteria scarica • Timone DR Evo • Riduzione automatica della velocità • Sistemi antinfortunistici • Batteria trazione 24v da 160 a 270 Ah

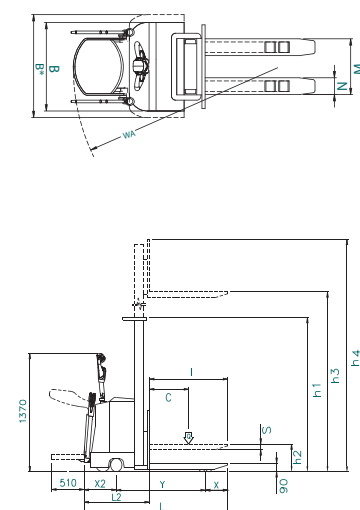

[ \*Pedana Chiusa ]

## XDTP AC-evo

Scivoli, Rampe e Trasporto doppio pallet

Capacità (kg): 1200 - 1500

Elevazione (mm): 1600, 2500, 3000, 3500

CARRELLI ELEVATORI  
ELETTRONICI

### ■ XDTP AC-evo

Grazie al sollevamento delle gambe d'appoggio rappresenta la perfetta soluzione per la movimentazione dei carichi in luoghi in cui è richiesto il superamento di rampe, scivoli, piccoli ostacoli e irregolarità presenti nella pavimentazione.



Trasporto e stoccaggio doppio pallet, uno in appoggio sulle gambe e l'altro sulle forche.



#### AC technology

- + Prestazioni
- + Controllo di guida
- Costi di Manutenzione

Altre Caratteristiche



#### ■ SOLLEVAMENTO GAMBE:

Tramite apposito comando idraulico è possibile, agendo sulle gambe di appoggio, incrementare la distanza da terra della base macchina superando in piena sicurezza eventuali dislivelli presenti nella pavimentazione oltre che, se necessario, movimentare simultaneamente due pallet.

## XD4 AC-evo

4 Sensi di marcia

Capacità (kg): 1200 - 1500 - 2000

Elevazione (mm): 1600, 2500, 3000, 3500

CARRELLI ELEVATORI  
ELETTRONICI

### ■ XD4 AC-evo

Traslazione nei 4 sensi di marcia per offrire una soluzione specifica ai problemi di movimentazione di carichi a grande estensione orizzontale (fasci di barre, tubi, profili, etc.) all'interno di corridoi e corsie di ridotta larghezza.



Movimentazione laterale nei 2 sensi di marcia



Movimentazione frontale nei 2 sensi di marcia

#### AC technology

- + Prestazioni
- + Controllo di guida
- Costi di Manutenzione



Altre Caratteristiche



#### ■ QUADRI-DIREZIONALITÀ:

Tramite comando idraulico è possibile ruotare di 90° l'orientamento delle ruote rispetto alle forche variando il senso di marcia del carrello, da frontale a laterale, senza alcuna manovra, rendendo così possibile la movimentazione di carichi ingombranti anche all'interno di corsie ristrette.



## XDTP AC-evo

modello		125/16	155/16	125/25	155/25	125/30	155/30	125/35	155/35
Q	Kg	1200	1500	1200	1500	1200	1500	1200	1500
C	mm	600	600	600	600	600	600	600	600
I	mm	1150	1150	1150	1150	1150	1150	1150	1150
L	mm	2025	2045	2060	2080	2060	2080	2060	2080
X	mm	275	275	310	310	310	310	310	310
X2	mm	175	175	175	175	175	175	175	175
Y	mm	1575	1595	1575	1595	1575	1595	1575	1595
L2	mm	885	905	920	940	920	940	920	940
M	mm	560	560	560	560	560	560	560	560
N	mm	180	180	180	180	180	180	180	180
h1	mm	1990	1990	1740	1740	1990	1990	2250	2250
h2	mm	1450	1450	200	200	200	200	/	/
h3	mm	1600	1600	2500	2500	3000	3000	3500	3500
h4	mm	2120	2120	3020	3020	3520	3520	4020	4020
B	mm	840	840	840	840	840	840	1000	1000
WA	mm	1770	1790	1770	1790	1770	1790	1770	1790

### § DOTAZIONI DI SERIE

- Motori di trazione a tecnologia trifase AC • Impianto 24V con elettronica di controllo con tecnologia a mosfet, completa di inverter e ricerca guasti a microprocessore • Frenatura rigenerativa con riduzione del consumo e controllo della temperatura del motore di trazione • Alzata libera 200 mm (escluso sollevamento 3500 mm) • Caricabatteria incorporato 24v 30A con microprocessore • Comando forche a distributore • Sollevamento gambe con comando a distributore • Forche fisse lunghe 1150 mm • Fine corsa elettrico • Freno elettromagnetico di stazionamento • Gruppo trazione ammortizzato • Ruote stabilizzatrici con staffe extra pesanti • Segnalatore batteria scarica • Timone DR Evo • Riduzione automatica della velocità • Sistemi antinfortunistici • Batteria trazione 24v da 160 a 270 Ah

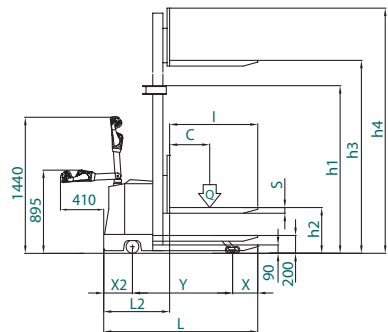
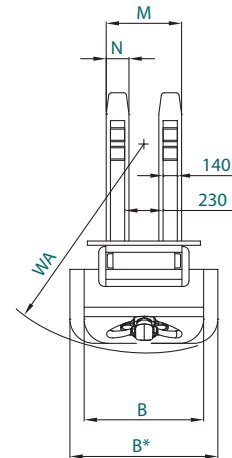

## XD4 AC-evo

modello		125/16	155/16	200/16	125/25	155/25	200/25	125/30	155/30	200/30	125/35	155/35	200/35
Q	Kg	1200	1500	2000	1200	1500	2000	1200	1500	2000	1200	1500	2000
C	mm	450	450	600	450	450	600	450	450	600	450	450	600
I	mm	950	950	1150	950	950	1150	950	950	1150	950	950	1150
L	mm	1780	1780	1805	1810	1810	1835	1810	1810	1835	1810	1810	1835
X	mm	310	310	310	330	330	330	330	330	330	330	330	330
X2	mm	175	175	175	175	175	175	175	175	175	175	175	175
Y	mm	1285	1285	1285	1305	1305	1305	1305	1305	1305	1305	1305	1305
L2	mm	840	840	865	860	860	885	860	860	885	860	860	885
M	mm	350/1300	350/1300	350/1300	350/1300	350/1300	350/1300	350/1300	350/1300	350/1300	350/1300	350/1300	350/1300
N	mm	160	160	160	160	160	160	160	160	160	160	160	160
h1	mm	1990	1990	1990	1740	1740	1740	1990	1990	1990	2250	2250	2250
h2	mm	1450	1450	1450	200	200	200	200	200	200	/	/	/
h3	mm	1600	1600	1600	2500	2500	2500	3000	3000	3000	3500	3500	3500
h4	mm	2070	2070	2070	2970	2970	2970	3470	3470	3470	3970	3970	3970
B	mm	1620	1620	1620	1620	1620	1620	1620	1620	1620	1620	1620	1620
WA	mm	1510	1510	1510	1510	1510	1510	1510	1510	1510	1510	1510	1510

### § DOTAZIONI DI SERIE

- Motori di trazione a tecnologia trifase AC • Impianto 24V con elettronica di controllo con tecnologia a mosfet, completa di inverter e ricerca guasti a microprocessore • Frenatura rigenerativa con riduzione del consumo e controllo della temperatura del motore di trazione • Alzata libera 200 mm (escluso sollevamento 3500 mm) • Montanti in estruso con cuscinetti con contrasto laterale • Caricabatteria incorporato 24v 30A con microprocessore • Comando forche a distributore • Ruota anteriore di direzione a comando idraulico • Forche regolabili lunghezza 950 mm • Fine corsa elettrico • Freno elettromagnetico di stazionamento • Gruppo trazione ammortizzato • Ruote stabilizzatrici con staffe extra pesanti • Segnalatore batteria scarica • Timone DR Evo • Riduzione automatica della velocità • Sistemi antinfortunistici • Batteria trazione 24v da 160 a 270 Ah

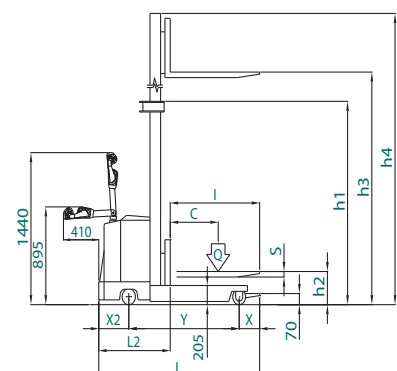
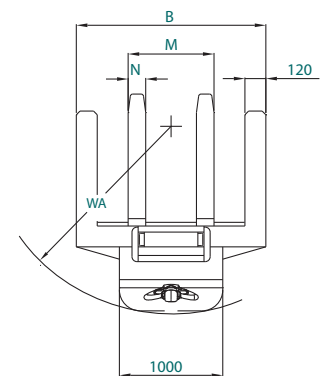

# XDCP AC-evo

L'alternativa al "Muletto"

Capacità (kg): 600 - 800 - 1000 - 1200 - 1500

Elevazione (mm): 1600, 2500, 3000, 3500

CARRELLI ELEVATORI  
CONTRAPPESATI

## ■ XDCP AC-evo

La semplicità d'uso e di manovra dei sollevatori con guida a timone combinate ai vantaggi dei carrelli elevatori uomo a bordo ("muletto") che privi delle gambe d'appoggio anteriori operano con forche a sbalzo.



## AC technology

- + Prestazioni
- + Controllo di guida
- Costi di Manutenzione



## ■ Brandeggio Montante

Sistema idraulico con montante inclinabile, rispetto all'asse verticale, per mantenere il posizionamento corretto del carico in ogni situazione di trasporto.

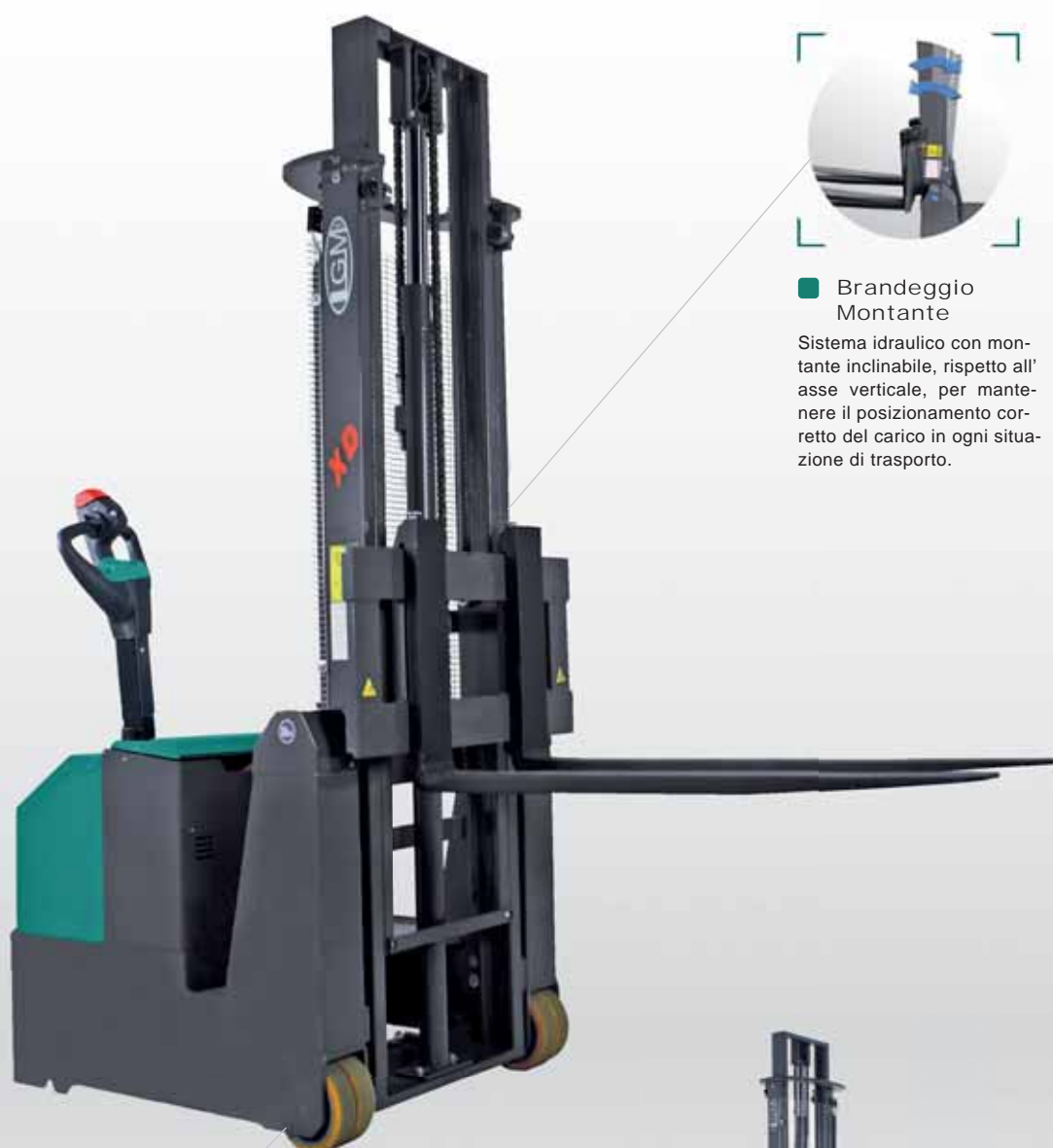

## ■ Assenza gambe d'appoggio

Avvicinamento al carico fino alla spalla della forca per l'inforcamento completo del pallet anche in presenza di ostacoli a terra.



Altre Caratteristiche



## ■ GUIDA E TRAZIONE:

Riduzione degli spazi di manovra e "leggerezza" di guida grazie al timone di guida servo-assistito di serie (escluso modello da 600 Kg); motori di trazione in corrente alternata (AC) per la massima reattività, spunto in partenza e sicurezza in fase di frenata.



## ■ FORCHE A SBALZO REGOLABILI:

Possibilità di traslazione manuale, sulla piastra porta forche FEM, delle forche in forgiato per l'inforcamento di pallets e/o contenitori di misure non standard anche dal lato "chiuso".



## ■ GRANDE AUTONOMIA:

Nell'ampio vano batteria possibilità di equipaggiamento con batterie corazzate 24V con capacità di 270 Ah per la massima autonomia anche in caso di utilizzo intensivo della macchina.



## ■ L'ALTERNATIVA AL MULETTO:

Possibilità di utilizzo da parte di qualsiasi operatore senza necessità di patentino di guida richiesto per i tradizionali "muletti" uomo a bordo.



## XDCP AC-evo [ 1600 mm - 2500 mm ]

modello		60/16	80/16	100/16	120/16	150/16	60/25	80/25	100/25	120/25	150/25
Q	Kg	600	800	1000	1200	1500	600	800	1000	1200	1500
C	mm	600	600	600	600	600	600	600	600	600	600
I	mm	1200	1200	1200	1200	1200	1200	1200	1200	1200	1200
L	mm	2480	2480	2650	2730	2835	2480	2480	2650	2730	2835
X	mm	175	175	185	185	185	175	175	185	185	185
X2	mm	325	325	325	325	325	325	325	325	325	325
Y	mm	780	780	940	1070	1135	780	780	940	1070	1135
L2	mm	1280	1280	1450	1580	1635	1280	1280	1450	1580	1635
M	mm	775	775	775	775	775	775	775	775	775	775
N	mm	80	100	100	100	100	80	100	100	100	100
h1	mm	1990	1990	1990	1990	1990	1740	1740	1740	1740	1740
h2	mm	1450	1450	1450	1450	1450	200	200	200	200	200
h3	mm	1550	1550	1550	1550	1550	2450	2450	2450	2450	2450
h4	mm	2100	2100	2100	2100	2100	3020	3020	3020	3020	3020
B	mm	855	855	855	855	855	855	855	855	855	855
WA	mm	1150	1150	1360	1435	1505	1150	1150	1360	1435	1505

### § DOTAZIONI DI SERIE

• Alzata libera 200 mm • Motori di trazione a tecnologia trifase AC • Impianto 24V con elettronica di controllo con tecnologia a mosfet, completa di inverter e ricerca guasti a microprocessore • Frenatura rigenerativa con riduzione del consumo e controllo della temperatura del motore di trazione • Caricabatteria incorporato 24v 40A alta frequenza • Comando forche tramite distributore idraulico • Brandeggio elettroidraulico del montante con comando a distributore • Forche in forgiato lunghe 1150 mm • Fine corsa elettrico • Freno elettromagnetico di stazionamento • Montanti in estruso con cuscinetti di contrasto • Segnalatore batteria scarica • Timone DR Evo • Sistemi antinfortunistici • Riduzione automatica della velocità • Servosterzo di serie (optional su versione 600 Kg) • Batteria trazione 24v 270 Ah.

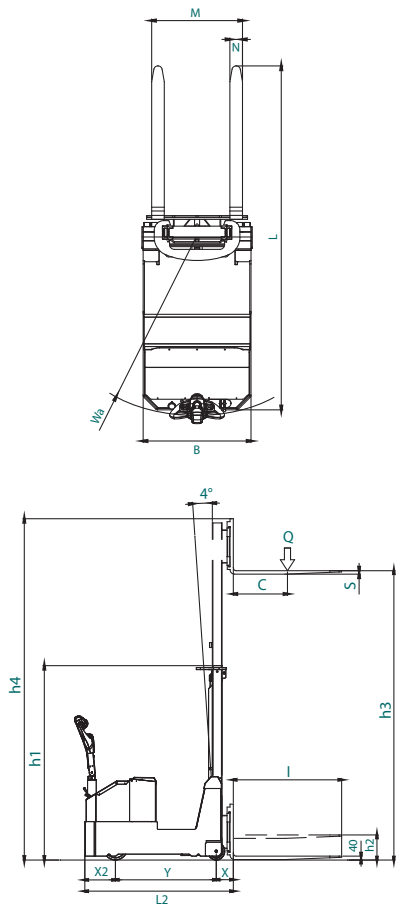

## XDCP AC-evo [ 3000 mm - 3500 mm ]

modello		60/30	80/30	100/30	120/30	150/30	60/35	80/35	100/35	120/35	150/35
Q	Kg	600	800	1000	1200	1500	600	800	1000	1200	1500
C	mm	600	600	600	600	600	600	600	600	600	600
I	mm	1200	1200	1200	1200	1200	1200	1200	1200	1200	1200
L	mm	2480	2480	2650	2730	2835	2480	2480	2650	2730	2835
X	mm	175	175	185	185	185	175	175	185	185	185
X2	mm	325	325	325	325	325	325	325	325	325	325
Y	mm	780	780	940	1070	1135	780	780	940	1070	1135
L2	mm	1280	1280	1450	1580	1635	1280	1280	1450	1580	1635
M	mm	775	775	775	775	775	775	775	775	775	775
N	mm	80	100	100	100	100	80	100	100	100	100
h1	mm	1990	1990	1990	1990	1990	2240	2240	2240	2240	2240
h2	mm	200	200	200	200	200	/	/	/	/	/
h3	mm	2950	2950	2950	2950	2950	3450	3450	3450	3450	3450
h4	mm	3500	3500	3500	3500	3500	4020	4020	4020	4020	4020
B	mm	855	855	855	855	855	1100	1100	1100	1100	1100
WA	mm	1150	1150	1360	1435	1505	1150	1150	1360	1435	1505

### § DOTAZIONI DI SERIE

• Alzata libera 200 mm (escluso sollevamento 3500mm) • Motori di trazione a tecnologia trifase AC • Impianto 24V con elettronica di controllo con tecnologia a mosfet, completa di inverter e ricerca guasti a microprocessore • Frenatura rigenerativa con riduzione del consumo e controllo della temperatura del motore di trazione • Caricabatteria incorporato 24v 40A alta frequenza • Comando forche tramite distributore idraulico • Brandeggio elettroidraulico del montante con comando a distributore • Forche in forgiato lunghe 1150 mm • Fine corsa elettrico • Freno elettromagnetico di stazionamento • Montanti in estruso con cuscinetti di contrasto • Segnalatore batteria scarica • Timone DR Evo • Sistemi antinfortunistici • Riduzione automatica della velocità • Servosterzo di serie (optional su versione 600 Kg) • Batteria trazione 24v 270 Ah.

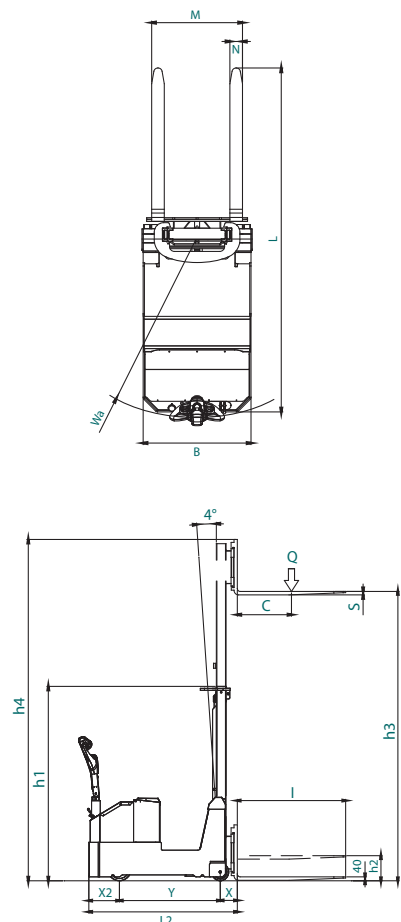

## XDTRX FL AC-evo / XDTRX AC-evo

Sicurezza alle massime altezze

Capacità (kg): 1400

Elevazione (mm): 3500, 4000, 4500

CARRELLI ELEVATORI  
ELETTRONICI

### ■ XDTRX FL AC-evo

Montante a triplo stadio di sollevamento, con profili in acciaio speciale, per raggiungere le massime altezze di sollevamento in piena sicurezza; struttura maggiorata per assicurare massima stabilità e bilanciamento a livelli di prelievo e stoccaggio fino a 4,5 metri di altezza dal suolo.



■ **Grande alzata libera:** il sistema con pistone centrale, che entra in azione prima dei due laterali, consente l'alzata libera totale delle forche senza aumentare la dimensione minima di ingombro verticale del carrello.



### AC technology

- + Prestazioni
- + Controllo di guida
- Costi di Manutenzione



### ■ XDTRX AC-evo

Variante con sistema di sollevamento del carico affidato ai due pistoni laterali, senza pistone centrale, per favorire la visibilità di guida frontale dell'operatore.



### ■ **Visibilità Totale:**

I due pistoni di sollevamento disposti lateralmente consentono all'operatore di sfruttare la massima visibilità frontale nelle operazioni di movimentazione e stoccaggio.

Altre Caratteristiche



### ■ **MASSIMA ELAVAZIONE, MINIMO INGOMBRO:**

Il montante a tre stadi di sollevamento consente di raggiungere notevoli altezze di sollevamento garantendo al tempo stesso, a forche abbassate, il minimo ingombro verticale.



### ■ **NUOVO TIMONE DR EVO:**

Indicatore batteria scarica a led, tasto "tartaruga" per una traslazione a velocità controllata, comando proporzionale salita/discesa per il massimo controllo nel sollevamento e sistema di sicurezza anti-schiacciamento.



### ■ **AUTONOMIA:**

Equipaggiamento con batterie corazzate 24V con capacità fino a 270 Ah; caricabatteria integrato per la ricarica batteria tramite collegamento diretto alla linea elettrica 220V.



### ■ **TRAZIONE E STABILITÀ:**

Struttura a 5 punti d'appoggio con sistema di ammortizzatori per la perfetta aderenza della ruota motrice anche in caso di irregolarità nella pavimentazione; motori di trazione in corrente alternata (AC) per la massima reattività, spunto in partenza e sicurezza in fase di frenata.





## XDTRX FL AC-evo

modello		145/35	145/40	145/45
Q	Kg	1400	1400	1400
C	mm	600	600	600
I	mm	1150	1150	1150
L	mm	1970	1970	1970
X	mm	375	375	375
X2	mm	175	175	175
Y	mm	1415	1415	1415
L2	mm	820	820	820
M	mm	550	550	550
N	mm	180	180	180
h1	mm	1745	1910	2075
h2	mm	1225	1390	1555
h3	mm	3500	4000	4500
h4	mm	4020	4520	5020
B	mm	1000	1000	1000
WA	mm	1630	1630	1630

### § DOTAZIONI DI SERIE

- Motori di trazione a tecnologia trifase AC • Impianto 24V con elettronica di controllo con tecnologia a mosfet, completa di inverter e ricerca guasti a microprocessore • Frenatura rigenerativa con riduzione del consumo e controllo della temperatura del motore di trazione
- Alzata libera totale (1225 - 1390 - 1555 mm) • Caricabatteria 24v 40A alta frequenza • Comando forche a pulsante • Forche fisse lunghe 1150 mm • Fine corsa elettrico • Freno elettromagnetico di stazionamento • Gruppo trazione ammortizzato • Ruote stabilizzatrici con staffe extra pesanti • Montanti triplex in estruso con cuscinetti di contrasto • Doppi pistoni laterali di sollevamento • Segnalatore batteria scarica • Timone DR Evo • Riduzione automatica della velocità
- Sistemi antinfortunistici • Batteria trazione 24v 240 Ah / 270 Ah

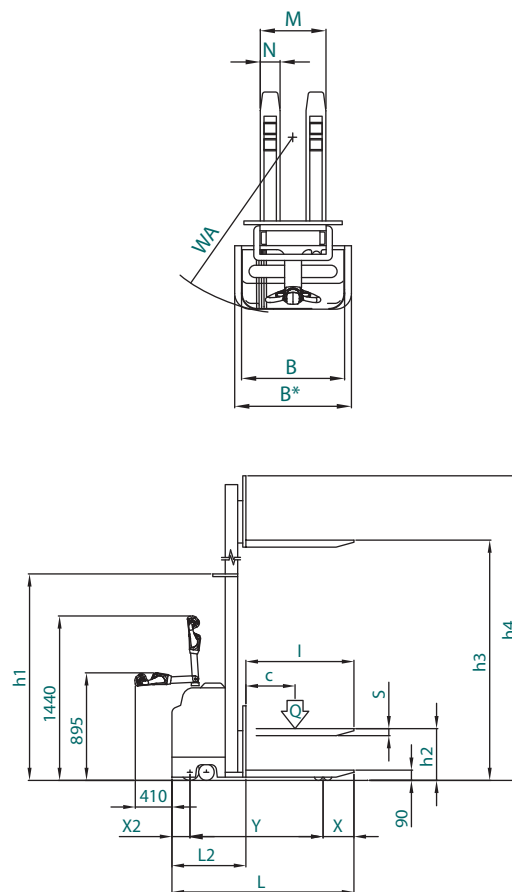

## XDTRX AC-evo

modello		145/35	145/40	145/45
Q	Kg	1400	1400	1400
C	mm	600	600	600
I	mm	1150	1150	1150
L	mm	1970	1970	1970
X	mm	375	375	375
X2	mm	175	175	175
Y	mm	1415	1415	1415
L2	mm	820	820	820
M	mm	550	550	550
N	mm	180	180	180
h1	mm	1745	1910	2075
h2	mm	/	/	/
h3	mm	3500	4000	4500
h4	mm	4020	4520	5020
B	mm	1000	1000	1000
WA	mm	1630	1630	1630

### § DOTAZIONI DI SERIE

- Motori di trazione a tecnologia trifase AC • Impianto 24V con elettronica di controllo con tecnologia a mosfet, completa di inverter e ricerca guasti a microprocessore • Frenatura rigenerativa con riduzione del consumo e controllo della temperatura del motore di trazione
- Caricabatteria 24v 40A alta frequenza • Comando forche a pulsante • Forche fisse lunghe 1150 mm • Fine corsa elettrico • Freno elettromagnetico di stazionamento • Gruppo trazione ammortizzato • Ruote stabilizzatrici con staffe extra pesanti • Montanti triplex in estruso a visibilità totale con cuscinetti di contrasto • Doppi pistoni laterali di sollevamento • Segnalatore batteria scarica • Timone DR Evo • Riduzione automatica della velocità • Sistemi antinfortunistici • Batteria trazione 24v 240 Ah / 270 Ah

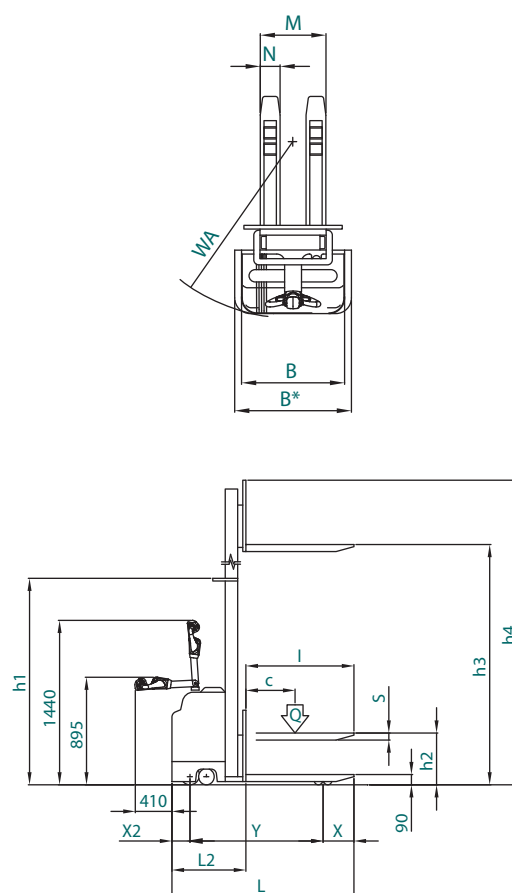

# XDM AC-evo

Massima Potenza per le massime prestazioni

Capacità (kg): 1300 - 1600 - 2000

Elevazione (mm): 1600, 2500, 3000, 3500

CARRELLI ELEVATORI  
ELETTRONICI

## ■ XDM AC-evo

Massime robustezza e potenza racchiuse in una macchina concepita e realizzata con materiali specifici per affrontare in piena sicurezza carichi pesanti e extra-pesanti anche in presenza di lavori gravosi e movimentazioni particolarmente intense. Il telaio e montanti maggiorati e la struttura extrapesante delle gambe e delle forche garantiscono stabilità e performance con portate nominali fino a 2000 Kg e ottime portate residue fino ad elevazioni di 3,5 metri.



## ■ Montanti in estruso

Montanti con profili in acciaio speciale per la massima tenuta anche in presenza di carichi elevati in condizioni di lavoro particolarmente gravose.

### AC technology

- + Prestazioni
- + Controllo di guida
- Costi di Manutenzione



## ■ Visibilità Totale

I due pistoni di sollevamento disposti lateralmente consentono all'operatore di sfruttare la massima visibilità frontale nelle operazioni di movimentazione e stoccaggio.

## Altre Caratteristiche



## ■ DOPPIO PISTONE LATERALE:

per garantire le massime prestazioni anche nel sollevamento di carichi extra-pesanti; maggiore sicurezza, stabilità e bilanciamento degli sforzi grazie alla doppia spinta di sollevamento.



## ■ NUOVO TIMONE DR EVO:

Indicatore batteria scarica a led, tasto "tartaruga" per una traslazione a velocità controllata, comando proporzionale salita/discesa per il massimo controllo nel sollevamento e sistema di sicurezza anti-schiacciamento.



## ■ AUTONOMIA:

Equipaggiamento con batterie corazzate 24V con capacità fino a 270 Ah; caricabatteria integrato per la ricarica batteria tramite collegamento diretto alla linea elettrica 220V.



## ■ TRAZIONE E STABILITÀ:

Struttura a 5 punti d'appoggio con sistema di ammortizzatori per la perfetta aderenza della ruota motrice anche in caso di irregolarità nella pavimentazione; motori di trazione in corrente alternata (AC) per la massima reattività, spunto in partenza e sicurezza in fase di frenata.



## XDM AC-evo [ 1600 mm - 2500 mm ]

modello		130/16	160/16	200/16	130/25	160/25	200/25
Q	Kg	1300	1600	2000	1300	1600	2000
C	mm	600	600	600	600	600	600
I	mm	1150	1150	1150	1150	1150	1150
L	mm	1920	1920	1940	1940	1940	1960
X	mm	380	380	380	380	380	380
X2	mm	175	175	175	175	175	175
Y	mm	1365	1365	1385	1385	1385	1405
L2	mm	760	760	780	780	780	800
M	mm	530	530	550	530	530	550
N	mm	160	160	180	160	160	180
h1	mm	1990	1990	1990	1740	1740	1740
h2	mm	1450	1450	1450	200	200	200
h3	mm	1600	1600	1600	2500	2500	2500
h4	mm	2120	2120	2120	3020	3020	3020
B	mm	840	840	1000	840	840	1000
WA	mm	1550	1550	1550	1570	1570	1570

### § DOTAZIONI DI SERIE

- Motori di trazione a tecnologia trifase AC • Impianto 24V con elettronica di controllo con tecnologia a mosfet, completa di inverter e ricerca guasti a microprocessore • Frenatura rigenerativa con riduzione del consumo e controllo della temperatura del motore di trazione • Alzata libera 200 mm • Caricabatteria incorporato 24v 30A con microprocessore • Comando forche a pulsante • Forche fisse lunghe 1150 mm • Fine corsa elettrico • Freno elettromagnetico di stazionamento • Gruppo trazione ammortizzato • Ruote stabilizzatrici con staffe extra pesanti • Montanti in estruso a visibilità totale con cuscinetti di contrasto • Doppi pistoni laterali di sollevamento • Segnalatore batteria scarica • Timone DR Evo • Riduzione automatica della velocità • Sistemi antinfortunistici • Batteria trazione 24v da 160 a 270 Ah

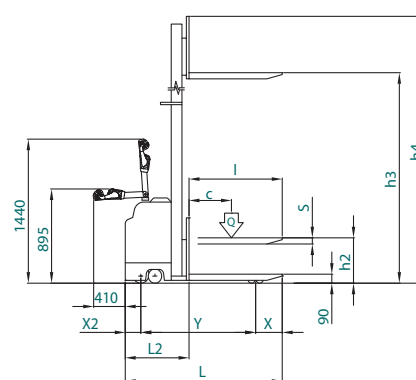
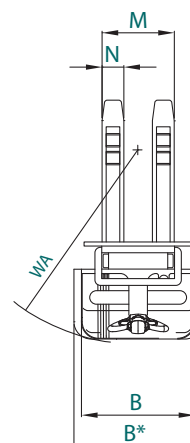

## XDM AC-evo [ 3000 mm - 3500 mm ]

modello		130/30	160/30	200/30	130/35	160/35	200/35
Q	Kg	1300	1600	2000	1300	1600	2000
C	mm	600	600	600	600	600	600
I	mm	1150	1150	1150	1150	1150	1150
L	mm	1940	1940	1960	1940	1940	1960
X	mm	380	380	380	380	380	380
X2	mm	175	175	175	175	175	175
Y	mm	1385	1385	1405	1385	1385	1405
L2	mm	780	780	800	780	780	800
M	mm	530	530	550	530	530	550
N	mm	160	160	180	160	160	180
h1	mm	1990	1990	1990	2240	2240	2240
h2	mm	200	200	200	/	/	/
h3	mm	3000	3000	3000	3500	3500	3500
h4	mm	3520	3520	3520	4020	4020	4020
B	mm	840	840	1000	1000	1000	1000
WA	mm	1570	1570	1570	1570	1570	1570

### § DOTAZIONI DI SERIE

- Motori di trazione a tecnologia trifase AC • Impianto 24V con elettronica di controllo con tecnologia a mosfet, completa di inverter e ricerca guasti a microprocessore • Frenatura rigenerativa con riduzione del consumo e controllo della temperatura del motore di trazione • Alzata libera 200 mm (escluso sollevamento 3500 mm) • Caricabatteria incorporato 24v 30A con microprocessore • Comando forche a pulsante • Forche fisse lunghe 1150 mm • Fine corsa elettrico • Freno elettromagnetico di stazionamento • Gruppo trazione ammortizzato • Ruote stabilizzatrici con staffe extra pesanti • Montanti in estruso a visibilità totale con cuscinetti di contrasto • Doppi pistoni laterali di sollevamento • Segnalatore batteria scarica • Timone DR Evo • Riduzione automatica della velocità • Sistemi antinfortunistici • Batteria trazione 24v da 160 a 270 Ah

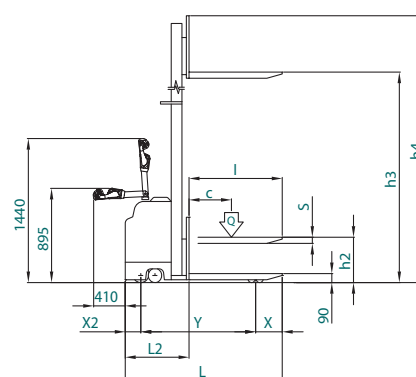
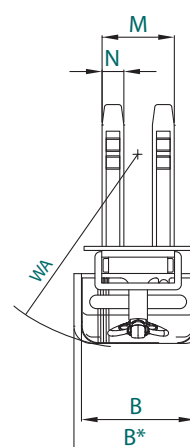

## XGF evo / XGL evo

Movimentazione Fusti, Barili e Bidoni

- Capacità (kg): 300 (portate superiori a richiesta)
- Elevazione (mm): 1880/1660 (elevazioni superiori a richiesta)

APPLICAZIONI PER  
MOVIMENTAZIONI SPECIALI

### XGF evo

La soluzione ideale per l'esecuzione di precise operazioni di svuotamento e dosaggio di fusti e contenitori. Lo specifico sistema "girafusti", per la rotazione frontale del carico, consente all'operatore di svolgere in piena sicurezza tutte le operazioni connesse alla movimentazione di fusti e contenitori cilindrici di vario diametro.



### XGL evo

Variante con sistema "girafusti" laterale per la rotazione e svuotamento del fusto a lato del carrello.



Altre Caratteristiche



#### CHIUSURA MANUALE:

Chiusura manuale a volantino per una presa sicura del fusto.



#### RIDUTTORE MANUALE:

Riduttore manuale per una calibrata rotazione del fusto senza sforzo per l'operatore.

## XRF evo / XRL evo

Ribaltamento cassoni e contenitori industriali

- Capacità (kg): 400
- Elevazione (mm): n.d.

APPLICAZIONI PER  
MOVIMENTAZIONI SPECIALI

### XRF evo

Soluzione specifica per le esigenze di ribaltamento di contenitori industriali, particolarmente indicata nell'affiancamento uomo macchina dove agevola la presa dei particolari dal fondo cassone; la pompa di sollevamento agisce sull'inclinazione delle forche consentendo un ribaltamento del carico fino ad un angolo di 85°.



### XRL evo

Variante per il ribaltamento laterale del carico con angolo di inclinazione +/- 20°.



Altre Caratteristiche



#### SOLUZIONI SU MISURA:

Realizzazione su richiesta di forche con lunghezza o larghezza speciali per il perfetto inforcamento e ribaltamento anche di contenitori non standard.



#### AZIONAMENTO MANUALE:

Agendo sulla pompa di sollevamento (XRF evo) o sull'apposita leva (XRL evo) con un semplice gesto è possibile ottenere un sicuro ribaltamento del carico.



## XGF evo

modello	XGF
Q	Kg 300
C	mm 685
I	mm /
L	mm 1550
X	mm 405
Y	mm 1100
L2	mm 585
E	mm 650
F	mm 750
h1	mm 1990
h2	mm 1880
h3	mm 1880
h4	mm 2000
B	mm 800
WA	mm 1190

### DOTAZIONI DI SERIE

- Attrezzatura girafusti con riduttore manuale (portata 300 Kg)
- Salita forche con pompa manuale rapida (senza carico)
- Discesa tramite leva
- Rotazione frontale a 360° del fusto
- Freno di stazionamento
- Rullo singolo in poliuretano
- Ruote in poliammide rivestite in poliuretano
- Sistemi antinfortunistici
- Trazione manuale

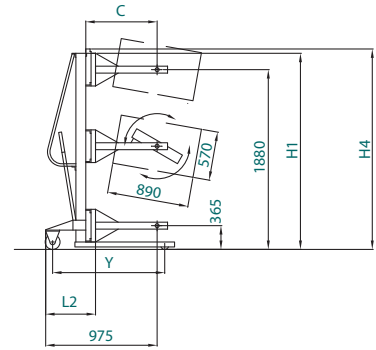
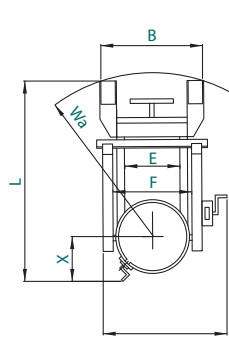

## XGL evo

modello	XGL
Q	Kg 300
C	mm 370
I	mm /
L	mm 1465
X	mm 280
Y	mm 1115
L2	mm 585
E	mm 650
F	mm 750
h1	mm 1990
h2	mm 1330
h3	mm 1660
h4	mm 2300
B	mm 800
WA	mm 1190

### DOTAZIONI DI SERIE

- Attrezzatura girafusti con riduttore manuale (portata 300 Kg)
- Salita forche con pompa manuale rapida (senza carico)
- Discesa tramite leva
- Rotazione laterale a 360° del fusto
- Freno di stazionamento
- Rullo singolo in poliuretano
- Ruote in poliammide rivestite in poliuretano
- Sistemi antinfortunistici
- Trazione manuale

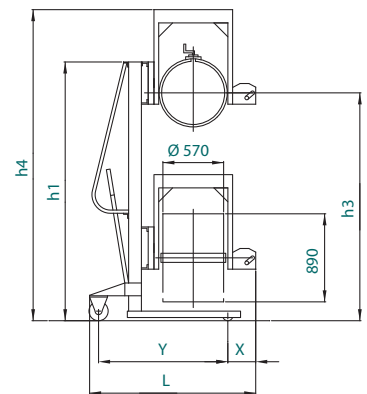
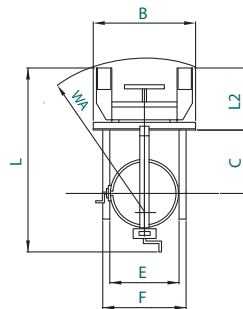

## XRF evo

modello	XRF
Q	Kg 1000
C	mm 400
I	mm 800
L	mm 1315
X	mm 50
Y	mm 1195
L2	mm 515
M	mm 560
N	mm 120
h1	mm 1120
h2	mm 900
h3	mm 900
h4	mm 1645
B	mm 735
F	mm 355
S	mm 55
WA	mm 1320

### DOTAZIONI DI SERIE

- Portata nominale 1000 Kg
- Salita forche con pompa a doppio effetto
- Discesa tramite leva
- Forche fisse lunghe 800 mm
- Angolo di ribaltamento frontale massimo 85°
- Freno di stazionamento
- Rullo singolo in poliuretano
- Ruote in poliammide rivestite in poliuretano
- Sistemi antinfortunistici
- Trazione manuale

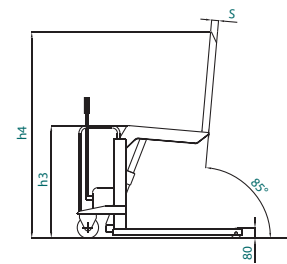
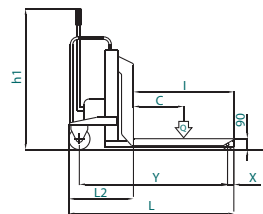
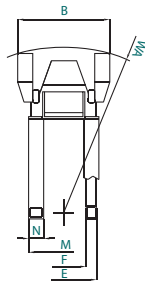

## XRL evo

modello	XRL
Qi	Kg 1000
Qr	Kg 400
C	mm 450
I	mm 900
L	mm 1420
X	mm 176
Y	mm 1140
L2	mm 520
M	mm 445
N	mm 30
h1	mm 1230
h2	mm 800
B	mm 755
E	Kg 724
F	mm 540
S	mm 70
WA	mm 1265
à	mm 20°

### DOTAZIONI DI SERIE

- Portata nominale 1000 Kg (Qi)
- Portata ribaltatore laterale 400 Kg (Qr)
- Salita forche con pompa manuale rapida (senza carico)
- Discesa tramite leva
- Forche fisse lunghe 900 mm
- Angolo di ribaltamento laterale da -20° a +20°
- Freno di stazionamento
- Rullo singolo in poliuretano
- Ruote in poliammide rivestite in poliuretano
- Sistemi antinfortunistici
- Trazione manuale

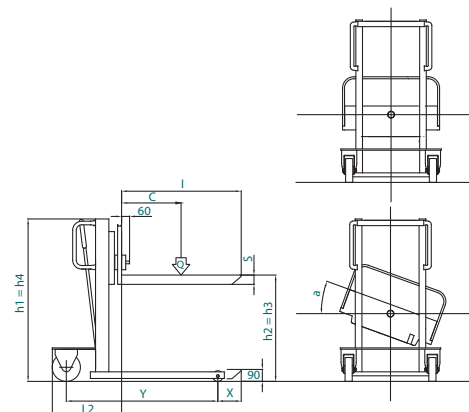
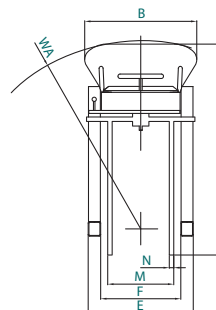

## TPM / TPM PE / TPM INOX

Compagno di lavoro ideale

Capacità (kg): 2000 - 2500 - 3000  
Elevazione (mm): 200

TRANSPALLET  
MANUALI

### TPM

L'aiutante ideale per semplici e rapide operazioni di movimentazione merci su pallet in spazi ridotti; il robusto telaio, l'affidabile pompa idraulica in alluminio e le ruote con cuscinetti specifici, per uno scorrimento ottimale, garantiscono leggerezza e stabilità nell'impiego.



Rullini supplementari per un ingresso / uscita da pallet rapido e senza sforzi.



Leva di comando a 3 posizioni (discesa - neutro - salita) sul timone di guida.



### TPM INOX

Variante interamente realizzata in acciaio inox per l'impiego in ambienti con elevato tasso di umidità o presenza di polveri o di soluzioni saline.



### TPM PE

Variante con sistema di pesatura basato su celle di carico integrate nelle forche di sollevamento.



Altre Caratteristiche

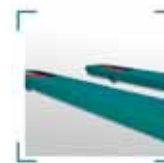

#### FORCHE RIBASSATE:

Forche Ribassate a soli 51 mm di spessore per pallet speciali a ridotta luce di inforcamiento.



#### FORCHE ALLUNGATE:

Allungamento forche a mm 1500, 1800 e 2000; accorciamento a mm 800 e 1000.



#### FORCHE SAGOMATE:

Forche Sagomate per la presa di bobine e subbi di diverso diametro.

## TPM 10 GAL 12V / TPM 10 GAL

Transpallet Sollevatore

Capacità (kg): 1000  
Elevazione (mm): 800

TRANSPALLET  
MANUALI

### TPM 10 GAL 12V

Transpallet a grande alzata con sollevamento elettrico a batteria 12V, rappresenta una soluzione versatile, leggera e maneggevole per la movimentazione a terra. Lo specifico sistema di sollevamento forche a pantografo consente il sollevamento del carico fino a 800 mm da terra.

Semplici, comodi e stabili sono tipicamente utilizzati come piano di lavoro o a supporto di macchine o di linee di montaggio.



### TPM 10 GAL

Variante con sollevamento tramite pompa manuale ad alzata rapida.



Altre Caratteristiche



#### PULSANTI:

Pulsanti per la salita e discesa delle forche integrati nel timone di guida.



#### STABILIZZATORI:

Fascia parapiedi e stabilizzatori posteriori per garantire massima stabilità.



#### CARICABATTERIE:

Caricabatterie 12V 15A integrato nel corpo macchina.



## TPM

modello		TPM 2500	TPM 3000	TPM FRUTTA
Q	Kg	2500	3000	2500
C	mm	600	600	600
I	mm	1150	1150	1150
L	mm	1545	1545	1545
L2	mm	395	395	395
M	mm	540	540	685
N	mm	160	160	160
Ø	mm	200	200	200

modello		TPM 2000/1500	TPM 2000/1800	TPM 2000/2000
Q	Kg	2000	2000	2000
C	mm	750	900	1000
I	mm	1500	1800	2000
L	mm	1895	2195	2395
L2	mm	395	395	395
M	mm	540	540	540
N	mm	160	160	160
Ø	mm	200	200	200

### § DOTAZIONI DI SERIE

• Struttura composta interamente da elementi in acciaio • Corpo pompa interamente in acciaio • Leverismo in acciaio • Rullini d'invito • Rullo singolo o doppio • Pompa manuale di sollevamento • Leva a tre posizioni • Trazione manuale

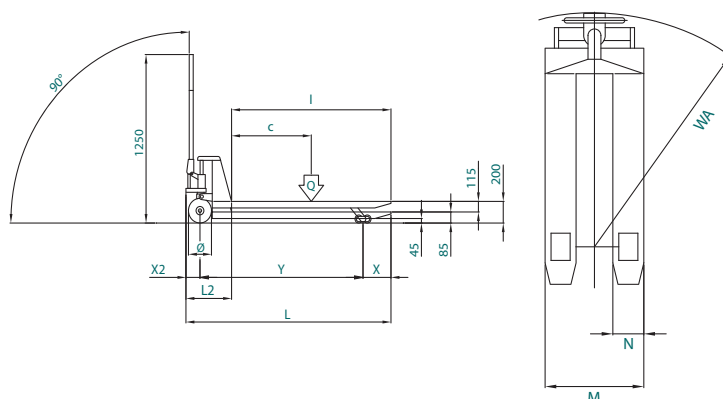

## TPM10 GAL

modello		TPM 10 GAL
Q	Kg	1000
C	mm	600
I	mm	1150
L	mm	1545
X	mm	215
X2	mm	135
Y	mm	1195
L2	mm	395
M	mm	520
N	mm	180
Ø	mm	150
h1	mm	85
h3	mm	800

### § DOTAZIONI DI SERIE

• Trazione manuale • Corpo pompa interamente in acciaio • Sollevamento tramite pompa manuale a semplice effetto • Leva timone a tre posizioni • Sollevamento forche mm. 800

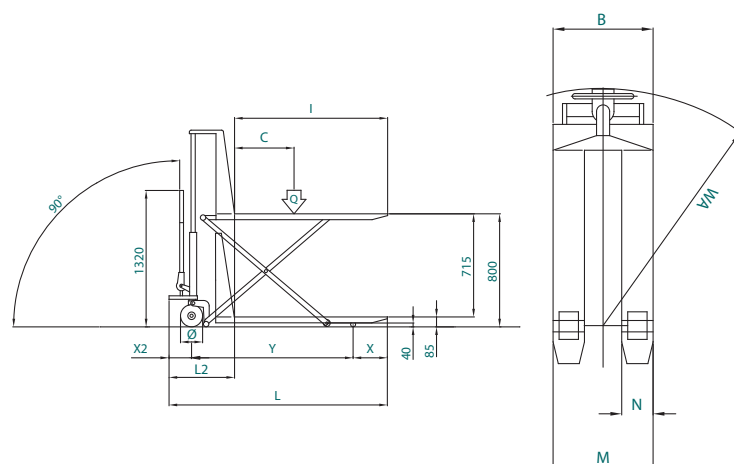

## TPM10 GAL 12V

modello		TPM 10 GAL 12V
Q	Kg	1000
C	mm	600
I	mm	1150
L	mm	1640
X	mm	180
X2	mm	145
Y	mm	1315
L2	mm	490
M	mm	520
N	mm	160
Ø	mm	160
h1	mm	85
h3	mm	800

### § DOTAZIONI DI SERIE

• Trazione manuale • Sollevamento elettrico 12V • Batteria 12V 110Ah (a richiesta 12V 155Ah) • Caricabatteria elettronico 12V 15A incorporato • Sollevamento forche 800 mm • Pulsante d'emergenza • Indicatore di carica batteria • Comandi di sollevamento e discesa a pulsanti su timone • Micro di finecorsa sollevamento forche • Micro di sicurezza posizione timone • Parapiedi alle ruote del timone di guida.

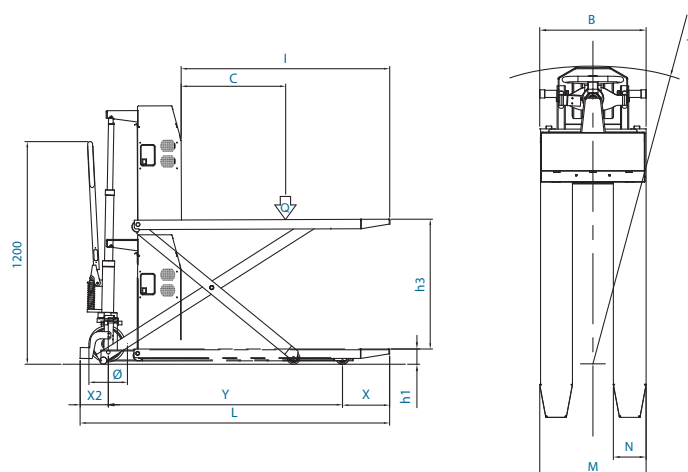

## XTS LIGHT evo / XTS PLUS AC-evo

Compattezza per gli spazi più ridotti

Capacità (kg): 1500 / 2000

Elevazione (mm): 200

TRANSPALLET  
ELETTRONICI

### ■ XTS LIGHT evo XTS PLUS AC-evo

Massima compattezza, versatilità ed eleganza per una movimentazione agile, veloce e sicura. Il più piccolo della sua categoria, compatto come un transpallet manuale, risulta la migliore soluzione per districarsi in spazi ridotti, dove agilità e compattezza sono le doti essenziali richieste; queste caratteristiche lo rendono particolarmente adatto per movimentazioni su autocarri e tir dove gli spazi di manovra risultano molto ridotti. Disponibile nelle varianti da 1500 (XTS Light) e 2000 Kg (XTS Plus).



#### AC technology

- + Prestazioni
- + Controllo di guida
- Costi di Manutenzione

#### Altre Caratteristiche



#### ■ NUOVO TIMONE DR EVO:

Indicatore batteria scarica a led, tasto "tartaruga" per una traslazione a velocità controllata e sistema di sicurezza anti-schiacciamento operatore.



#### ■ TRAZIONE E STABILITÀ:

Struttura a 5 punti d'appoggio con sistema di ammortizzatori per la perfetta aderenza della ruota motrice anche in caso di irregolarità nella pavimentazione; motori di trazione in corrente alternata (AC, solo per XTS PLUS) per la massima reattività, spunto in partenza e sicurezza in fase di frenata.

## XTDL AC-evo

Multifunzionalità

Capacità (kg): 1800-1050 / 1800-700

Elevazione (mm): 200-1400 / 200-700

TRANSPALLET ELETTRONICI

### ■ XTDL AC-evo 180/140

Oltre al sollevamento a 200 mm dal suolo, comune ai tradizionali transpallet, possibilità di sollevamento indipendente delle forche fino a 1400 mm per abbinare alle tradizionali operazioni di trasporto merci funzionalità aggiuntive quali operazioni di commissionamento e stoccaggio merci su scaffali o carico/scarico automezzi.

Il sollevamento delle gambe d'appoggio consente inoltre la movimentazione contemporanea di due pallet e l'agevole superamento di rampe ed eventuali ostacoli.

#### AC technology

- + Prestazioni
- + Controllo di guida
- Costi di Manutenzione



### ■ XTDL AC-evo 180/70

Variante con primo stadio di sollevamento a 200 mm e successivo sollevamento delle forche fino a 700 mm.

#### Altre Caratteristiche



■ Movimentazione doppio pallet.



■ Carico e scarico Automezzi.



■ Stoccaggio e prelievo merci.







## XTS LIGHT evo - XTS PLUS AC-evo

modello	Light 150/200	Plus 200/200
Q	Kg 1500	2000
C	mm 600	600
I	mm 1150 - 1000 - 800	1150 - 1000 - 800
L	mm 1615	1615
X	mm 205	205
X2	mm 190	190
Y	mm 1220	1220
L2	mm 465	465
M	mm 560	560
N	mm 180	180
h1	mm 1440	1440
h3	mm 200	200
B	mm 750	750
WA	mm 1430	1430

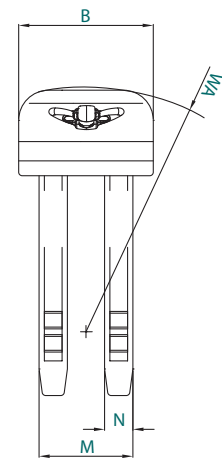
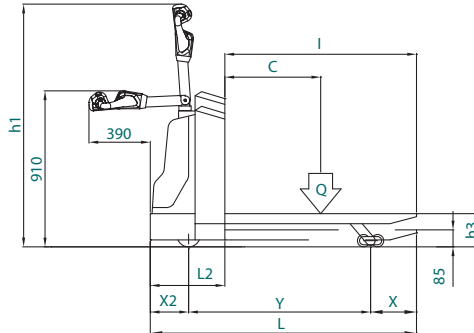

### DOTAZIONI DI SERIE

• Frenatura in controcorrente a rilascio (solo per XTS LIGHT) • Impianto elettronico 24V con diagnostica a LED per ricerca guasti (solo per XTS LIGHT) • Motori di trazione a tecnologia trifase AC (solo per XTS PLUS) • Impianto 24V con elettronica di controllo con tecnologia a mosfet, completa di inverter e ricerca guasti a microprocessore (solo per XTS PLUS) • Frenatura rigenerativa con riduzione del consumo e controllo della temperatura del motore di trazione (solo per XTS PLUS) • Caricabatteria scorporato 24v 20A • Comando forche a pulsanti • Fine corsa elettrico • Cuscinetti a tenuta stagna e perni con boccole sinterizzate autolubrificanti • Freno elettromagnetico di stazionamento • Forche fisse lunghezza 800-1000-1150 mm • Gruppo trazione ammortizzato • Segnalatore batteria scarica • Ruote stabilizzatrici con staffe extra pesanti • Rulli anteriori singoli o doppi • Timone DR Evo • Sistemi antinfortunistici • N. 2 batterie 12V da 155Ah (per XTS Plus) o N.2 batterie 12V da 110Ah (per XTS Light); optional Batteria Trazione 24V 130Ah

## XTDL AC-evo 180/70

modello	180/07
Q1	Kg 750
Q2	Kg 1800
C	mm 600
I	mm 1150
L	mm 1755
X	mm 170
X2	mm 185
Y	mm 1400
L2	mm 605
M	mm 566
N	mm 188
h1	mm /
h3	mm 700
B	mm 750
WA	mm 1610

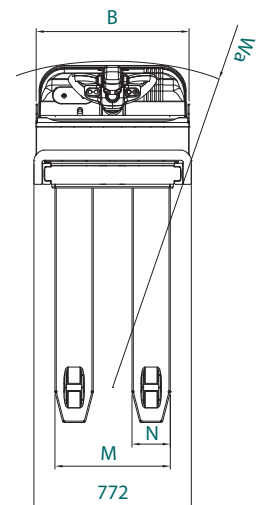
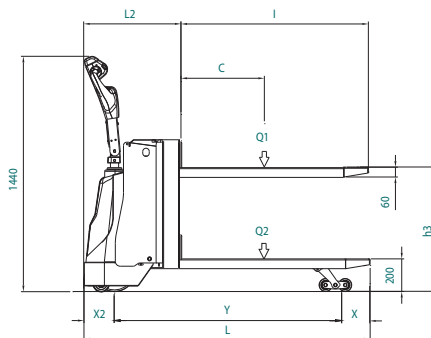

## XTDL AC-evo 180/140

modello	180/14
Q1	Kg 1050
Q2	Kg 1800
C	mm 600
I	mm 1150
L	mm 1755
X	mm 170
X2	mm 185
Y	mm 1400
L2	mm 605
M	mm 566
N	mm 188
h1	mm 1170
h3	mm 1400
h4	mm 1830
B	mm 750
WA	mm 1610

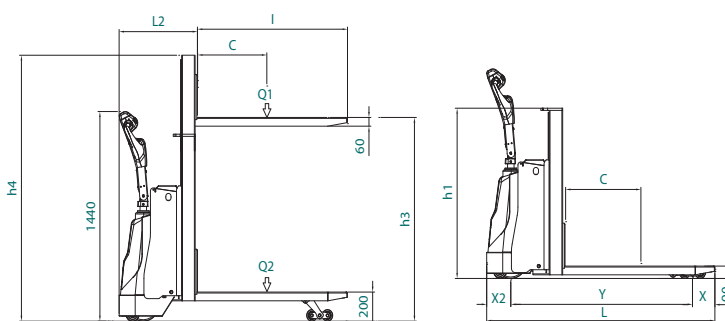

### DOTAZIONI DI SERIE

• Motori di trazione a tecnologia trifase AC • Impianto 24V con elettronica di controllo con tecnologia a mosfet, completa di inverter e ricerca guasti a microprocessore • Frenatura rigenerativa con riduzione del consumo e controllo della temperatura del motore di trazione • Caricabatteria scorporato 24v 20A • Comando forche a pulsanti • Fine corsa elettrico • Cuscinetti a tenuta stagna e perni con boccole sinterizzate autolubrificanti • Freno elettromagnetico di stazionamento • Forche fisse lunghezza 1150 mm • Gruppo trazione ammortizzato • Segnalatore batteria scarica • Ruote stabilizzatrici con staffe extra pesanti • Rulli anteriori doppi • Timone DR Evo • Sistemi antinfortunistici • Batteria trazione 24v 130Ah MBS

# XTD AC-evo / XTDP AC-evo

L'eccellenza nella movimentazione

Capacità (kg): 2000 - 2500 - 3000 - 3500 - 4000

Elevazione (mm): 200

TRANSPALLET  
ELETTRONICI

## XTD AC-evo

Struttura particolarmente robusta e batterie di elevate dimensioni per garantire massima affidabilità e sicurezza nella movimentazione intensiva di carichi medio / pesanti.



### AC technology

- + Prestazioni
- + Controllo di guida
- Costi di Manutenzione

## XTD Compact AC-evo:

Variante super compatta per la movimentazione intensiva, fino a 2000 Kg, anche negli spazi più angusti.



## XTDP AC-evo

Variante con sistema di pesatura elettronico integrato; attraverso specifiche celle di carico, integrate nelle forche di sollevamento, consente di rilevare istantaneamente il peso del carico movimentato.



### Display Elettronico:

Display elettronico per immediata lettura e azzeramento del sistema di pesatura. Possibilità di equipaggiamento opzionale con stampante dati o uscita seriale per collegamento a PC.

Altre Caratteristiche



### NUOVO TIMONE DR EVO:

Indicatore batteria scarica a led, tasto "tartaruga" per una traslazione a velocità controllata e sistema di sicurezza anti-schiacciamento operatore.



### GRANDI PORTATE:

Corpo macchina e struttura delle forche di sollevamento extra-robuste con batteria maggiorata nei modelli con capacità superiore ai 3000 Kg.



### AUTONOMIA:

Equipaggiamento con batterie trazione corazzate 24V per la massima autonomia anche nella movimentazione intensiva di carichi medio/pesanti.



### TRAZIONE E STABILITÀ:

Struttura a 5 punti d'appoggio con sistema di ammortizzatori per la perfetta aderenza della ruota motrice anche in caso di irregolarità nella pavimentazione; motori di trazione in corrente alternata (AC) per la massima reattività, spunto in partenza e sicurezza in fase di frenata.



## XTD AC-evo

modello	compact	200/200	250/200	300/200	350/200	400/200
Q	Kg	2000	2000	2500	3000	4000
C	mm	600	600	600	600	600
I	mm	1150	1150	1150	1150	1150
L	mm	1660	1705	1705	1705	1795
X	mm	205	180	180	180	180
X2	mm	190	190	190	190	230
Y	mm	1265	1335	1335	1335	1385
L2	mm	510	555	555	555	645
M	mm	560	540	540	540	572
N	mm	180	170	170	170	200
h1	mm	1440	1440	1440	1440	1440
h3	mm	200	200	200	200	200
B	mm	750	750	750	750	750
WA	mm	1475	1550	1550	1550	1640

### § DOTAZIONI DI SERIE

- Motori di trazione a tecnologia trifase AC • Impianto 24V con elettronica di controllo con tecnologia a mosfet, completa di inverter e ricerca guasti a microprocessore • Frenatura rigenerativa con riduzione del consumo e controllo della temperatura del motore di trazione • Caricabatteria incorporato 24v 20A (per XTD Compact, XTD 20 / 25 / 30) • Caricabatteria scorporato 24v 40A alta frequenza (per XTD 35 / 40) • Comando forche a pulsanti • Fine corsa elettrico • Cuscinetti a tenuta stagna e perni con boccole sinterizzate autolubrificanti • Freno elettromagnetico di stazionamento • Forche fisse lunghezza 800 - 1000 - 1150 mm • Gruppo trazione ammortizzato • Segnalatore batteria scarica • Ruote stabilizzatrici con staffe extra pesanti • Doppi rulli anteriori oscillanti • Timone DR Evo • Sistemi antinfortunistici • Batterie trazione 24v 160 Ah (per XTD Compact) • Batterie trazione 24v da 160 a 270 Ah (per XTD 20 / 25 / 30) • Batterie trazione 24v da 240 a 270 Ah (per XTD 35 / 40)

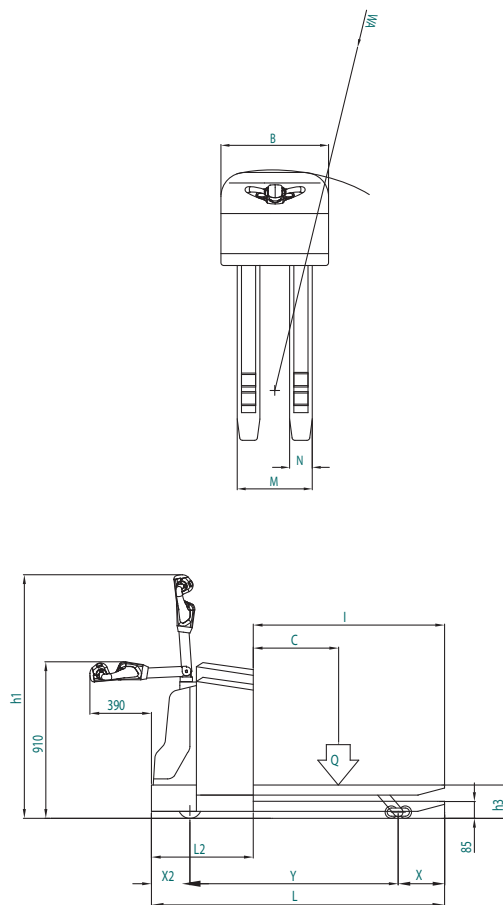

## XTDP AC-evo

modello	150/200	200/200	250/200	
Q	Kg	1500	2000	2500
C	mm	600	600	600
I	mm	1150	1150	1150
L	mm	1730	1730	1730
X	mm	205	205	205
X2	mm	190	190	190
Y	mm	1335	1335	1335
L2	mm	580	580	580
M	mm	554	554	554
N	mm	184	184	184
h1	mm	1440	1440	1440
h3	mm	200	200	200
B	mm	750	750	750
WA	mm	1550	1550	1550

### § DOTAZIONI DI SERIE

- Motori di trazione a tecnologia trifase AC • Impianto 24V con elettronica di controllo con tecnologia a mosfet, completa di inverter e ricerca guasti a microprocessore • Frenatura rigenerativa con riduzione del consumo e controllo della temperatura del motore di trazione • Caricabatteria scorporato 24v 20A • Comando forche a pulsanti • Fine corsa elettrico • Cuscinetti a tenuta stagna e perni con boccole sinterizzate autolubrificanti • Freno elettromagnetico di stazionamento • Gruppo trazione ammortizzato • Segnalatore batteria scarica • Ruote stabilizzatrici con staffe extra pesanti • Doppi rulli anteriori oscillanti • Timone DR Evo • Sistema di pesatura elettronico • Sistemi antinfortunistici • Batterie trazione 24v da 160 a 270Ah

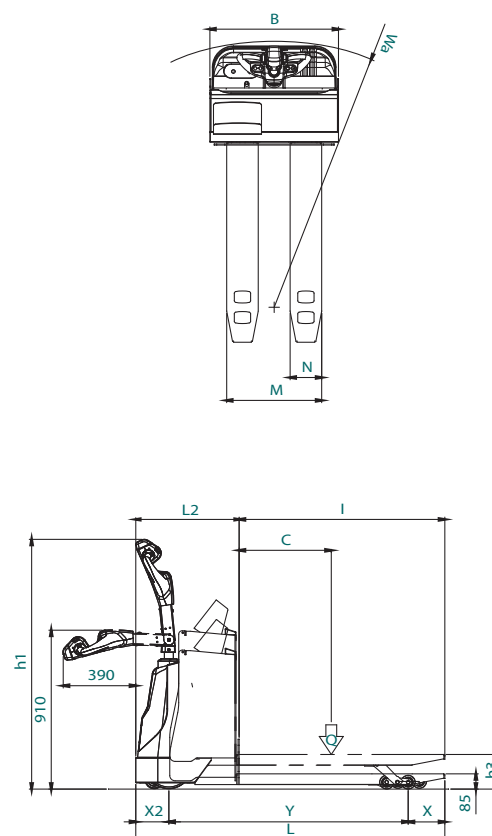

## XTC AC-evo

Specialista delle grandi distanze

Capacità (kg): 1500 - 2000

Elevazione (mm): 200

TRANSPALLET ELETTRONICI

### ■ XTC AC-evo

La soluzione ideale per la movimentazione pallet in magazzini di grande dimensione dove è richiesta elevata velocità di spostamento per coprire lunghe distanze.

Dotato di un solido sistema con pedana ribaltabile e spondine laterali di sicurezza, consente all'operatore di agire in modo comodo e sicuro a bordo del transpallet, abbattendo affaticamento e tempi di esecuzione.



#### AC technology

- + Prestazioni
- + Controllo di guida
- Costi di Manutenzione

Altre Caratteristiche



#### ■ MASSIMA AUTONOMIA:

Batteria di trazione corazzata maggiorata per la più ampia autonomia d'impiego anche su ampie distanze.



#### ■ VELOCITÀ IN SICUREZZA:

Motoruota potenziata coppia veloce per elevate velocità di percorrenza (8 Km/h); pedana operatore con spondine di sicurezza per massima sicurezza e comfort anche ad elevate velocità.

## XTSK AC-evo / XTSKP AC-evo

Basso e medio prelievo

Capacità (kg): 1500 - 2500 - 3000

Elevazione (mm): 200

TRANSPALLET ELETTRONICI

### ■ XTSK AC-evo

La pedana operatore con la ergonomica spondina posteriore garantisce compattezza, maneggevolezza e facilità di guida per comode e rapide operazioni di commissionamento di merci soggette a prelievo parziale.

Oltre a diverse portate è possibile opzionare differenti misure di forche per movimentare carichi speciali o doppio pallet per operazioni di movimentazione ancora più rapide.

#### AC technology

- + Prestazioni
- + Controllo di guida
- Costi di Manutenzione



### ■ XTSKP AC-evo

Variente con possibilità di sollevamento dell'operatore per operazione di prelievo merci a livelli superiori.

Altre Caratteristiche



■ Commissionamento merci a primo livello con uomo a bordo.



■ Commissionamento merci al secondo livello tramite sollevamento operatore.



## XTC AC-evo

modello	150/200	200/200
Q Kg	1500	2000
C mm	600	600
I mm	1150	1150
L mm	1810	1810
X mm	180	180
X2 mm	295	295
Y mm	1335	1335
L2 mm	660	660
M mm	540	540
N mm	170	170
h1 mm	1440	1440
h3 mm	200	200
B mm	750	750
WA mm	1660	1660
WA* mm	2040	2040

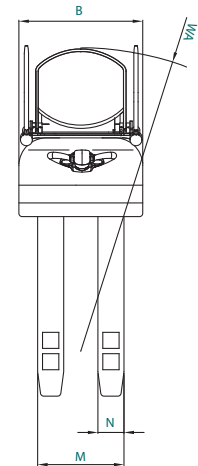
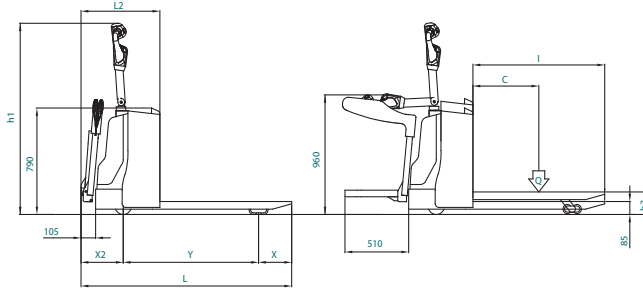

### DOTAZIONI DI SERIE

• Motori di trazione a tecnologia trifase AC • Impianto 24V con elettronica di controllo con tecnologia a mosfet, completa di inverter e ricerca guasti a microprocessore • Frenatura rigenerativa con riduzione del consumo e controllo della temperatura del motore di trazione • Caricabatteria incorporato 24v 40A alta frequenza • Comando forche a pulsanti • Fine corsa elettrico • Cuscinetti a tenuta stagna e perni con boccole sinterizzate autolubrificanti • Freno elettromagnetico di stazionamento • Segnalatore batteria scarica • Motoruota 24v 1700W coppia veloce • Pedana operatore a bordo con spondine laterali dotate di micro di riduzione velocità • Ruote stabilizzatrici con staffe extra pesanti • Doppi rulli anteriori oscillanti • Timone DR Evo • Sistemi antinfortunistici • Batterie trazione 24v da 240 a 270Ah.

## XTSK AC-evo

modello	150/200	200/200	250/200	300/200
Q Kg	1500	2000	2500	3000
C mm	600	600	600	600
I mm	1150	1150	1150	1150
L mm	2150	2150	2150	2150
X mm	180	180	180	180
X2 mm	190	190	190	190
Y mm	1780	1780	1780	1780
L2 mm	555	555	555	555
M mm	540	540	540	540
N mm	170	170	170	170
h1 mm	1440	1440	1440	1440
h3 mm	200	200	200	200
B mm	750	750	750	750
WA mm	2000	2000	2000	2000

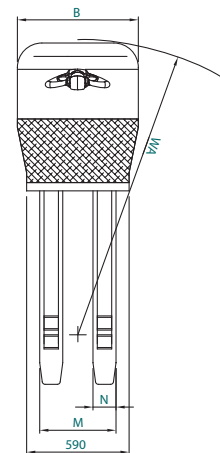
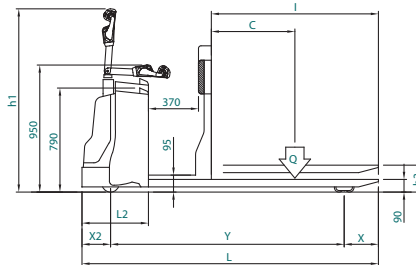

### DOTAZIONI DI SERIE

• Motori di trazione a tecnologia trifase AC • Impianto 24V con elettronica di controllo con tecnologia a mosfet, completa di inverter e ricerca guasti a microprocessore • Frenatura rigenerativa con riduzione del consumo e controllo della temperatura del motore di trazione • Caricabatteria incorporato 24v 20A • Comando forche a pulsanti • Fine corsa elettrico • Cuscinetti a tenuta stagna e perni con boccole sinterizzate autolubrificanti • Freno elettromagnetico di stazionamento • Segnalatore batteria scarica • Pedana operatore a bordo • Ruote stabilizzatrici con staffe extra pesanti • Doppi rulli anteriori oscillanti • Timone DR Evo • Sistemi antinfortunistici • Batterie trazione 24v da 160 a 270Ah

## XTSKP AC-evo

modello	150/200	200/200	250/200	300/200
Q Kg	1500	2000	2500	3000
C mm	600	600	600	600
I mm	1150	1150	1150	1150
L mm	2150	2150	2150	2150
X mm	180	180	180	180
X2 mm	190	190	190	190
Y mm	1780	1780	1780	1780
L2 mm	555	555	555	555
M mm	540	540	540	540
N mm	170	170	170	170
h1 mm	1090	1090	1090	1090
h3 mm	200	200	200	200
B mm	750	750	750	750
WA mm	2000	2000	2000	2000

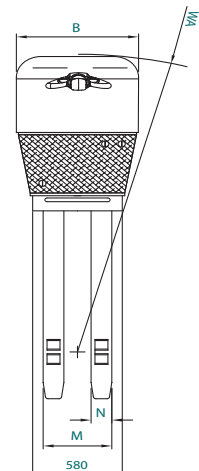
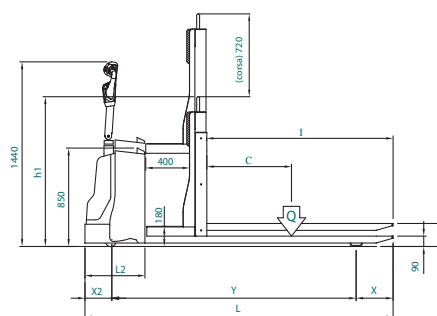

### DOTAZIONI DI SERIE

• Motori di trazione a tecnologia trifase AC • Impianto 24V con elettronica di controllo con tecnologia a mosfet, completa di inverter e ricerca guasti a microprocessore • Frenatura rigenerativa con riduzione del consumo e controllo della temperatura del motore di trazione • Caricabatteria incorporato 24v 20A • Comando forche a pulsanti • Fine corsa elettrico • Cuscinetti a tenuta stagna e perni con boccole sinterizzate autolubrificanti • Freno elettromagnetico di stazionamento • Segnalatore batteria scarica • Pedana operatore a bordo sollevabile con comando di sicurezza a doppio pulsante • Ruote stabilizzatrici con staffe extra pesanti • Doppi rulli anteriori oscillanti • Timone DR Evo • Sistemi antinfortunistici • Batterie trazione 24v da 160 a 270Ah

# XTMJ AC-evo

Movimentazione settore ortofrutticolo

Capacità (kg): 1600 - 2000

Elevazione (mm): 200

TRANSPALLET  
ELETTRONICI SPECIALI

## XTMJ AC-evo

Massima efficienza nella gestione di pallets "frutta" e tradizionali nel settore ortofrutticolo; la massima polivalenza nell'inforcamento di bancali è resa possibile dal sistema di traslazione laterale e allargamento forche (da mm. 550 a mm. 670) che consente una presa perfetta anche di pallets con misure differenti (1000x1000 mm e 1000x1200 mm) dal tradizionale euro pallet (800x1200 mm). La speciale griglia reggi-carico rialzata permette la movimentazione in sicurezza anche di ingombranti carichi sovrapposti, come cassette o contenitori.



Comando manuale per l'allargamento delle forche da 550 a 670 mm.

### AC technology

- + Prestazioni
- + Controllo di guida
- Costi di Manutenzione



Comando a leva tramite distributore idraulico per traslazione laterale forche di 60 mm.



### Altre Caratteristiche



#### ALLUNGAMENTO ACCORCIAMENTO FORCHE:

Rapida installazione di prolunghe forche amovibili per presa pallet "corti" (1000x1000 mm) oltre ai tradizionali euro-pallet.



#### TRASLAZIONE LATERALE:

Traslazione laterale forche per facilitare le operazioni di posizionamento dei pallet uno fianco all'altro in fase di immagazzinamento.



#### ALLARGAMENTO:

Allargamento forche per presa pallet "larghi" 1000x1200 mm; la presa allargata impedisce la flessione laterale del pallet in fase di sollevamento.



# XTMJ AC-evo

modello		COMPACT 160/200	200/200
Q	Kg	1600	2000
C	mm	500	500
I	mm	1000*+180	1000*+180
L	mm	1540*+180	1640*+180
X	mm	190/370	190/370
X2	mm	185	185
Y	mm	1165	1265
L2	mm	510	575
M	mm	550/670	550/670
N	mm	180	180
h1	mm	1440	1440
h3	mm	200	200
B	mm	750	750
WA	mm	1375	1475
T	mm	60	60

## DOTAZIONI DI SERIE

- Motori di trazione a tecnologia trifase AC • Impianto 24V con elettronica di controllo con tecnologia a mosfet, completa di inverter e ricerca guasti a microprocessore
- Frenatura rigenerativa con riduzione del consumo e controllo della temperatura del motore di trazione • Caricabatteria scorporato 24v 20A • Comando sollevamento forche tramite distributore • Comando traslazione forche a distributore • Comando allargamento forche a leva • Forche fisse lunghe 1000 mm • Prolunghe forche lunghe 180 mm • Fine corsa elettrico • Cuscinetti a tenuta stagna e perni con boccole sinterizzate autolubrificanti • Freno elettromagnetico di stazionamento • Gruppo trazione ammortizzato • Segnalatore batteria scarica • Ruote stabilizzatrici con staffe extra pesanti • Doppi rulli anteriori oscillanti • Timone DR Evo • Sistemi antinfortunistici
- N°2 batterie 12V 157 Ah o batterie trazione 24V 130 Ah MBS (per XTMJ AC-evo 16) • Batteria trazione 24v da 160Ah a 270Ah (per XTMJ AC-evo 20)

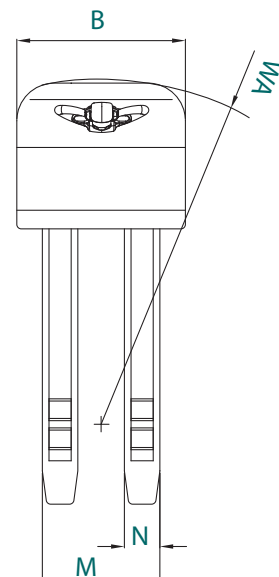
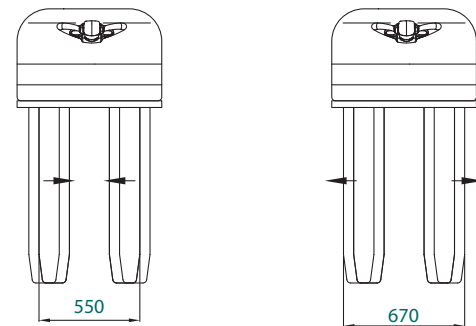
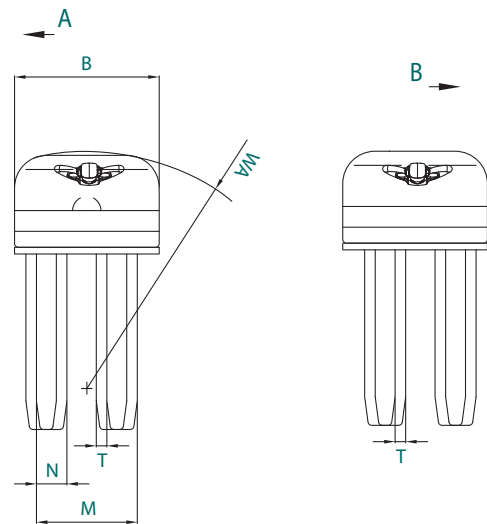
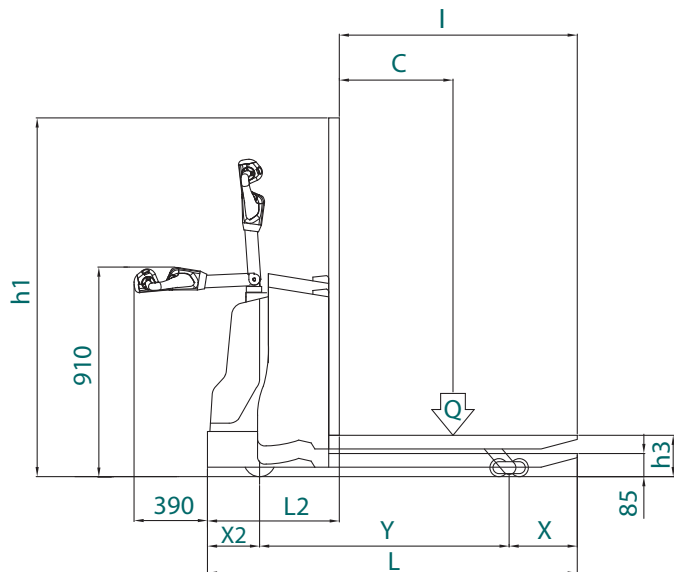

# XTPB AC-evo

Movimentazione bobine, coils e subbi

- Capacità (kg): Su richiesta
- Elevazione (mm): Su richiesta

TRANSPALLET  
ELETTRONICI SPECIALI

## XTPB AC-evo

Transpallets equipaggiato con forche speciali, sagomate in base al diametro del carico, per lo spostamento in piena sicurezza di bobine, coils e subbi.



### AC technology

- + Prestazioni
- + Controllo di guida
- Costi di Manutenzione



### Esecuzioni su Misura:

I transpallet porta bobina/subbi/coils sono realizzati su specifica richiesta del cliente; la lunghezza, la larghezza e la sagomatura delle forche, così come gli ingombri macchina, vengono definiti in base ai diametri, alla lunghezza e alle caratteristiche dei carichi da movimentare.



XTPB con **forche extra-robuste allungate** per la movimentazione di carichi eccezionali per dimensioni e peso.



XTPB extra-compacto con **forche accorciate** per la movimentazione di carichi speciali.



XTPB con **montantino di sollevamento** per l'elevazione della bobina a maggiori altezze dal suolo.

### Altre Caratteristiche



#### FORCHE SAGOMATE:

Forche con profilo sagomato per adattarsi perfettamente alla forma cilindrica del carico.



#### TELAI CONTRO-FORCA:

Telai contro-forca ribaltabili per consentire la presa di un ampio range di differenti diametri del carico.



#### CORPO MACCHINA:

Corpo macchina allargato in base alle dimensioni del carico per garantire massima stabilità anche con carichi di grandi dimensioni.



#### XTPB AL LAVORO:

Movimentazione agevole e in piena sicurezza di carichi cilindrici anche di elevate dimensioni.



# XTDHL AC-evo

Movimentazione Carichi Eccezionali



Capacità: da 5 a 20 tonnellate



Elevazione (mm): 200 o superiori su richiesta

TRANSPALLET

ELETRONICI SPECIALI



\*Variante compatta per portate fino a 7 ton

## XTDHL AC-evo

Transpallets elettronico dalla struttura extrapesante, equipaggiato di serie con potenti motori di trazione 24 o 48V, meccanismo elettro-idraulico di guida servo-assistita e sistema di sollevamento speciale per l'agevole e sicura movimentazione di carichi eccezionali per peso ed ingombro.

SERVOSTERZO  
DI SERIE

PORTATE  
FINO A 20 T

AC technology

- + Prestazioni
- + Controllo di guida
- Costi di Manutenzione



\*Variante extra-robusta per portate dalle 8 alle 20 ton

### Esecuzioni su Misura:

I transpallet HL sono realizzati su specifica richiesta del cliente; la lunghezza, la larghezza e la corsa di sollevamento delle forche, così come gli ingombri macchina, vengono definiti in base al volume ed alla massa dei carichi da movimentare.



XTDHL trova il suo ambiente di utilizzo ideale nelle aree cargo portuali, aeroportuali, ferroviarie ed in generale laddove è richiesta la movimentazione di carichi pesanti e/o voluminosi come nell'industria metallurgica e nella movimentazione stampi.

### Altre Caratteristiche



#### GUIDA E TRAZIONE:

Riduzione degli spazi di manovra e "leggerezza" di guida grazie al timone di guida servo-assistito di serie; motori di trazione in corrente alternata per la massima potenza, spunto in partenza e sicurezza in fase di frenata.



#### FORZA ELEVATRICE:

Capacità di sollevamento fino a 20 ton grazie allo speciale sistema di sollevamento a "montantino" con doppio pistone laterale.



#### CAMBIO BATTERIA:

Cambio rapido batteria per l'utilizzo in continuo della macchina; il sistema a rulliera consente la massima velocità nella sostituzione. (Optional)



#### MASSIMA STABILITÀ:

Per le maggiori portate triplo rullo affiancato alla forca per un'ottimale distribuzione delle masse.

## XT AC-evo / XTUB AC-evo / XTHL AC-evo

Potenza di Traino

Capacità di traino (kg): 4000 - 5000 - 6000  
- da 7000 a 20000 (versione HL)

TRAINATORI  
ELETTRONICI

### XT AC-evo

Stabilità, doppia coppia di ruote anteriori maggiorate e gancio traino sollevabile con comando elettroidraulico per le migliori performance nel sollevamento e traino di merci posizionate su rimorchio; capacità di traino fino a 6000 Kg.



#### AC technology

- + Prestazioni
- + Controllo di guida
- Costi di Manutenzione

### XTUB AC-evo

Variante con operatore a bordo per il traino di rimorchi a quattro ruote; la guida a timone combinata con il tasto di consenso a piede garantiscono la massima sicurezza nella movimentazione.



FINO A  
20 T

SERVOSTERZO  
DI SERIE

\* per portate superiori a 8 ton

#### AC technology

- + Prestazioni
- + Controllo di guida
- Costi di Manutenzione



### XTHL AC-evo

Trainatore con struttura extra-robusta equipaggiato con motori di trazione 24 o 48V, tecnologia AC, sistema di sollevamento a montante del gancio da traino per il rimorchio di carichi estremamente gravosi; capacità di traino fino a 20 tonnellate.

Altre Caratteristiche



#### GANCIO DI TRAINO:

Possibilità di equipaggiamento con gancio traino specificatamente ideato in base alle caratteristiche dei rimorchi da trainare.



#### FORZA DI SOLLEVAMENTO:

Sollevamento del rimorchio tramite "montanino", agente direttamente sul gancio traino, in presenza di carichi particolarmente pesanti.



#### TRAINO MERCI UOMO A TERRA:

Massima precisione e manovrabilità nel traino di carichi su rimorchio anche all'interno di spazi angusti.



#### TRAINO MERCI UOMO A BORDO:

Massimo comfort e sicurezza per l'operatore nel traino merci su ampie distanze grazie alla pedana e apposito schienale ergonomico.

#### Esecuzioni su Misura:

I trainatori HL sono realizzati su specifica richiesta del cliente; le caratteristiche del gancio traino così come gli ingombri macchina vengono definiti in base alla massa dei carichi da movimentare.



## XT AC-evo

modello		XT 40	XT 50	XT 60
T	Kg	4000	5000	6000
Q	Kg	2000	2500	3000
C	mm	700	700	700
I	mm	875	875	875
L	mm	1445	1520	1520
X	mm	130	130	130
X2	mm	210	230	230
Y	mm	1105	1160	1160
L2	mm	570	645	645
M	mm	580	580	580
h1	mm	1440	1440	1440
h3	mm	355	355	355
B	mm	750	750	750
WA	mm	1350	1420	1420

### DOTAZIONI DI SERIE

- Motori di trazione a tecnologia trifase AC • Impianto 24V con elettronica di controllo con tecnologia a mosfet, completa di inverter e ricerca guasti a microprocessore • Frenatura rigenerativa con riduzione del consumo e controllo della temperatura del motore di trazione • Caricabatteria scorporato 24v 20A con microprocessore (per XT 40) • Caricabatteria scorporato 24v 40A alta frequenza (per XT 50 e XT 60) • Comando gancio a pulsanti • Fine corsa elettrico • Freno elettromagnetico di stazionamento • Segnalatore batteria scarica • Timone DR Evo • Sistemi antinfortunistici • Batterie trazione 24v da 160 a 270Ah (per XT 40) • Batterie trazione 24v da 240 a 270 Ah (per XT 50 e XT 60).

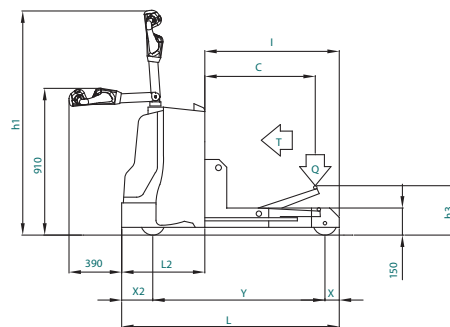
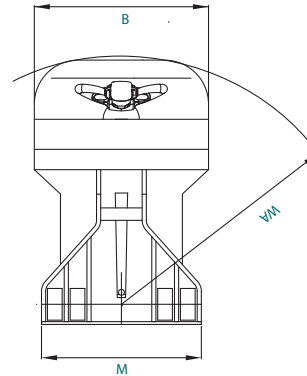

## XTUB AC-evo

modello		XTUB
T	Kg	4000
L	mm	1095
X	mm	112
X2	mm	196
Y	mm	717
L2	mm	570
M	mm	540
h1	mm	1155
B	mm	750
WA	mm	950

### DOTAZIONI DI SERIE

- Motori di trazione a tecnologia trifase AC • Impianto 24V con elettronica di controllo con tecnologia a mosfet, completa di inverter e ricerca guasti a microprocessore • Frenatura rigenerativa con riduzione del consumo e controllo della temperatura del motore di trazione • Caricabatteria scorporato 24v 20A con microprocessore • Fine corsa elettrico • Freno elettromagnetico di stazionamento • Segnalatore batteria scarica • Pedana operatore a bordo • Timone DR Evo • Sistemi antinfortunistici • Batterie trazione 24v da 160 a 270Ah

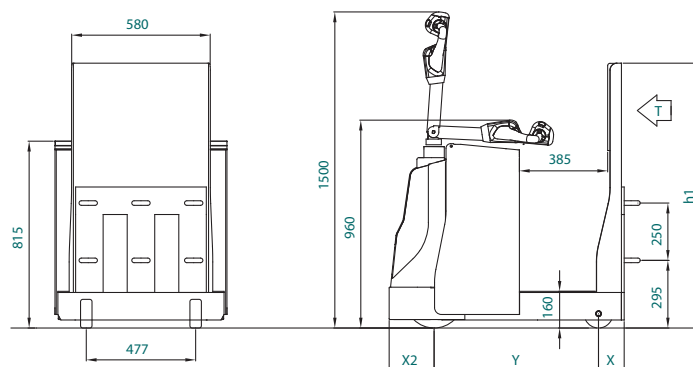
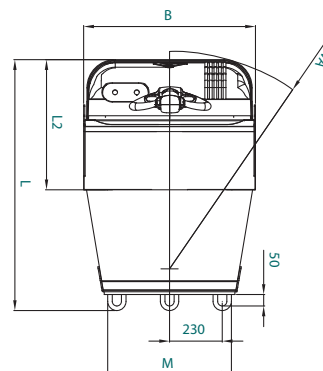

## XPM

Traslazione e Sollevamento Manuale

Capacità (kg): 500 - 1000  
Elevazione (mm): 1000, 1300

TAVOLE ELEVATRICI  
MANUALI

### XPM

Sollevamento tramite pompa manuale a doppio effetto; il suo impiego risulta la soluzione ideale per numerose problematiche di movimentazione dei carichi e in particolare nell'affiancamento a macchine utensili o per l'utilizzo porta stampi.



#### Tavole Elevatrici Speciali:

Realizzazione di tavole su misura in base alle specifiche esigenze del cliente; possibilità di equipaggiamento con piano di sollevamento ruotabile, scorrevole con rulliera o ribaltabile.

Altre Caratteristiche



#### SCORRIMENTO SU CUSCINETTI:

Scorrimento su cuscinetti della struttura a pantografo nelle operazioni di salita e discesa del piano di carico per garantire la massima affidabilità e fluidità d'azione.



#### POMPA MANUALE A DOPPIO EFFETTO:

Pompa manuale a doppio effetto per un rapido sollevamento tramite leva e rapida discesa tramite apposita valvola sul corpo pompa.

## XG8M / XG8 12V

L'aiuto per gli operatori alle macchine utensili

Capacità (kg): 800  
Elevazione (mm): 1475

TAVOLE ELEVATRICI  
MANUALI ED ELETTRICHE

### XG8 12V

Con elevazione tramite pistone centrale fino a 1475 mm di altezza rappresenta la soluzione ideale come piano di lavoro per l'operatore o piano di servizio alle macchine utensili. Il sollevamento avviene tramite centralina elettro-idraulica alimentata da batteria a 12V con caricabatteria integrato.



**XG8M**  
Variante con sollevamento manuale tramite pompa a doppio effetto.



Altre Caratteristiche



#### MANIGLIONI DI SPINTA:

Maniglione di spinta per una comoda traslazione e spostamento della tavola; ruote posteriori piroettanti con apposito freno di stazionamento a pedale.



#### AZIONAMENTO A PULSANTI (XG8 12V):

Salita e discesa del piano tramite appositi pulsanti; pulsante arresto d'emergenza per la massima sicurezza.



# XPM

modello	A	B	H1	H2	S	PORTATA Kg
XPM / 5	600	1200	335	1000	665	500
XPM / 5	800	1600	335	1300	965	500

modello	A	B	H1	H2	S	PORTATA Kg
XPM / 10	600	1200	335	1000	665	1000
XPM / 10	800	1600	335	1300	965	1000

### DOTAZIONI DI SERIE

- Perni montati su bussole sinterizzate • Pistone oleodinamico cromato • Elevazione manuale con pompa a doppio effetto • Comando discesa a volantino • Ruote in nucleo poliammide rivestito in poliuretano • Trazione manuale • Sistemi antinfortunistici

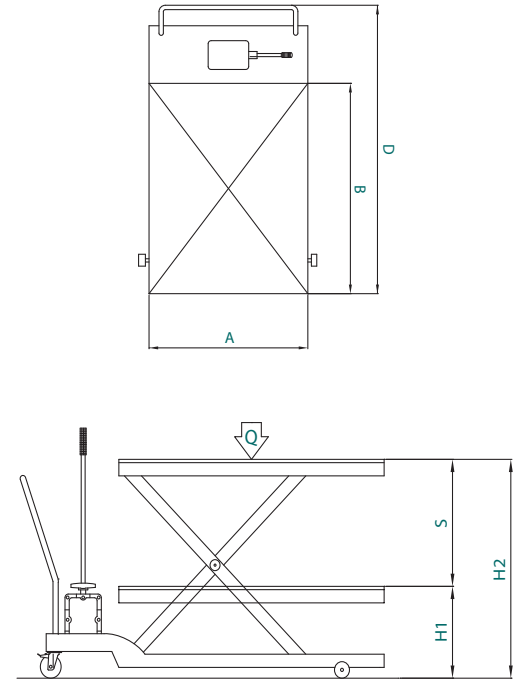

# XG8 12V

modello	XG8 12V	
Q	Kg	800
C	mm	400
I	mm	800
L	mm	980
X	mm	90
X2	mm	190
Y	mm	700
L2	mm	620
M-B	mm	750
h1	mm	700
h3	mm	1475
WA	mm	925

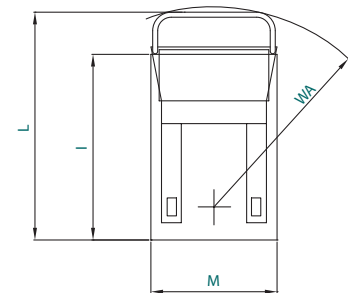
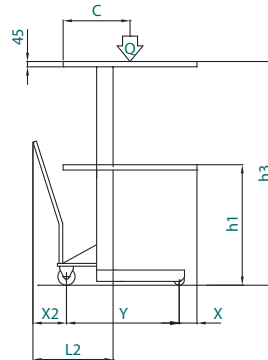

### DOTAZIONI DI SERIE

- Caricabatteria elettronico incorporato con microprocessore 12v 10A • Perni montati su bussole sinterizzate • Pistone oleodinamico cromato • Comando salita e discesa tramite pulsanti • Ruote in nucleo poliammide rivestito in poliuretano • Trazione manuale • Sistemi antinfortunistici • Pulsante di emergenza • Batteria piastre piane 12v 100Ah

# XG8M

modello	XG8M	
Q	Kg	800
C	mm	400
I	mm	800
L	mm	980
X	mm	90
X2	mm	190
Y	mm	700
L2	mm	620
M-B	mm	750
h1	mm	700
h3	mm	1475
WA	mm	925

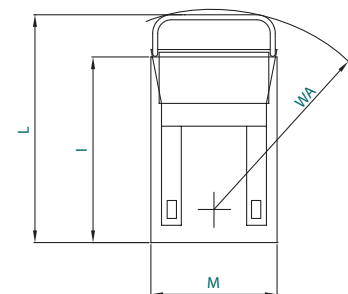
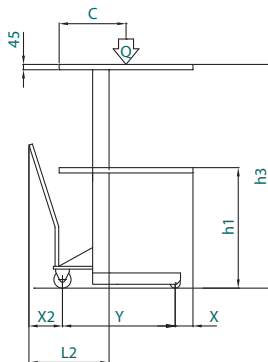

### DOTAZIONI DI SERIE

- Perni montati su bussole sinterizzate • Pistone oleodinamico cromato • Elevazione manuale con pompa a doppio effetto • Comando discesa a volantino • Ruote in nucleo poliammide rivestito in poliuretano • Trazione manuale • Sistemi antinfortunistici

## XPE

### Sollevamento elettrico

- Capacità (kg): da 500 a 5000 (portate maggiori su richiesta)
- Elevazione (mm): da 950 a 2150 (elevazioni maggiori su richiesta)

## TAVOLE ELEVATRICI ELETTRONICHE

### ■ XPE

Sollevamento tramite centralina 380/220 V trifase collegata direttamente alla presa della corrente; il suo impiego risulta la soluzione ideale a numerose problematiche come il carico / scarico merci da automezzi, il collegamento tra diversi piani di lavoro o il servizio a macchine utensili ed operatori.



### ■ XPE PLUS

Versione realizzata con doppio pantografo sovrapposto per ottenere grandi elevazioni pur mantenendo ingombri ridotti del piano di sollevamento.

#### Altre Caratteristiche



#### ■ DISPOSITIVI DI COMANDO:

Salita e discesa della tavola azionata tramite comando a piede o joystick dotati di pulsante per arresto d'emergenza.



#### ■ SCORRIMENTO SU CUSCINETTI:

Scorrimento su cuscinetti della struttura a pantografo nelle operazioni di salita e discesa del piano di carico per garantire la massima affidabilità e fluidità d'azione.



#### ■ AFFIDABILITÀ E SOLIDITÀ:

Grande affidabilità e solidità grazie al robusto telaio elettrosaldato, ai perni montati su bussole sinterizzate e ai pistoni oleodinamici cromati.



#### ■ PERIMETRO DI SICUREZZA:

Dispositivo di sicurezza con sensore per arresto immediato della tavola in caso di rilevazione di persona o ostacolo posizionati nell'area di lavoro.

## TAVOLE ELEVATRICI ELETTRICHE SPECIALI



■ Doppio pantografo "in tandem" e piano di carico extra-robusto per **portate fino a 10 tonnellate**.



■ Cancellotto, barriere, sensori di sicurezza e pulsanti di emergenza per il **sollevamento operatore** in piena sicurezza.



■ Tavole elevatrici a **traslazione elettrica** tramite apposito timone di guida.



■ Equipaggiamento con dispositivi elettro-idraulici per il **ribaltamento, rotazione o scorrimento del piano** di sollevamento.



# XPE

modello	A	B	H1	H2	S	PORTATA Kg
XPE / 5	600	1200	250	950	700	500
XPE / 5	800	1200	250	950	700	500
XPE / 5	800	1600	250	1200	950	500
XPE / 5	1000	1200	250	950	700	500
XPE / 5	1000	2000	350	1500	1150	500
XPE / 5	1250	2500	400	1850	1450	500
XPE / 5	1500	3000	400	2150	1750	500

modello	A	B	H1	H2	S	PORTATA Kg
XPE / 10	600	1200	250	950	700	1000
XPE / 10	800	1200	250	950	700	1000
XPE / 10	800	1600	250	1200	950	1000
XPE / 10	1000	1200	250	950	700	1000
XPE / 10	1000	2000	350	1500	1150	1000
XPE / 10	1250	2500	400	1850	1450	1000
XPE / 10	1500	3000	400	2150	1750	1000

modello	A	B	H1	H2	S	PORTATA Kg
XPE / 15	1000	1200	300	1000	700	1500
XPE / 15	1000	1600	300	1250	950	1500
XPE / 15	1000	2000	350	1500	1150	1500
XPE / 15	1200	1800	300	1350	1050	1500
XPE / 15	1250	2500	400	1850	1450	1500
XPE / 15	1400	2000	400	1550	1150	1500
XPE / 15	1500	3000	400	2150	1750	1500
XPE / 15	2000	3000	400	2150	1750	1500

modello	A	B	H1	H2	S	PORTATA Kg
XPE / 20	1000	1200	300	1000	700	2000
XPE / 20	1000	1600	300	1250	950	2000
XPE / 20	1000	2000	350	1500	1150	2000
XPE / 20	1200	1800	350	1400	1050	2000
XPE / 20	1250	2500	400	1850	1450	2000
XPE / 20	1400	2000	400	1550	1150	2000
XPE / 20	1500	3000	400	2150	1750	2000
XPE / 20	2000	3000	400	2150	1750	2000

modello	A	B	H1	H2	S	PORTATA Kg
XPE / 25	1000	1200	300	1000	700	2500
XPE / 25	1000	1600	300	1250	950	2500
XPE / 25	1000	2000	350	1500	1150	2500
XPE / 25	1200	1800	350	1400	1050	2500
XPE / 25	1250	2500	400	1850	1450	2500
XPE / 25	1400	2000	400	1550	1150	2500
XPE / 25	1500	3000	400	2150	1750	2500
XPE / 25	2000	3000	400	2150	1750	2500

modello	A	B	H1	H2	S	PORTATA Kg
XPE / 30	1000	1200	350	1050	700	3000
XPE / 30	1000	1600	350	1300	950	3000
XPE / 30	1000	2000	400	1550	1150	3000
XPE / 30	1200	1800	400	1450	1050	3000
XPE / 30	1400	2000	400	1550	1150	3000
XPE / 30	1250	2500	450	1900	1450	3000
XPE / 30	1500	3000	450	2200	1750	3000
XPE / 30	2000	3000	450	2200	1750	3000

modello	A	B	H1	H2	S	PORTATA Kg
XPE / 40	1000	1200	500	1200	700	4000
XPE / 40	1000	1600	500	1450	950	4000
XPE / 40	1000	2000	500	1650	1150	4000
XPE / 40	1200	1800	500	1550	1050	4000
XPE / 40	1400	2000	500	1650	1150	4000
XPE / 40	1250	2500	500	1950	1450	4000
XPE / 40	1500	3000	500	2250	1750	4000
XPE / 40	2000	3000	500	2250	1750	4000

modello	A	B	H1	H2	S	PORTATA Kg
XPE / 50	1000	1200	550	1250	700	5000
XPE / 50	1000	1600	550	1500	950	5000
XPE / 50	1000	2000	550	1700	1150	5000
XPE / 50	1200	1800	550	1600	1050	5000
XPE / 50	1400	2000	550	1700	1150	5000
XPE / 50	1250	2500	550	2000	1450	5000
XPE / 50	1500	3000	550	2300	1750	5000
XPE / 50	2000	3000	550	2300	1750	5000

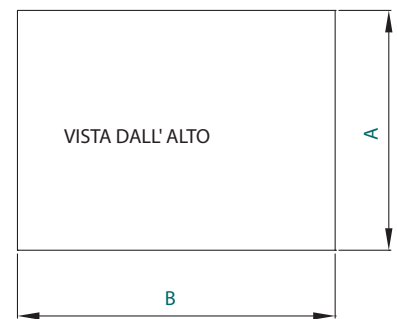
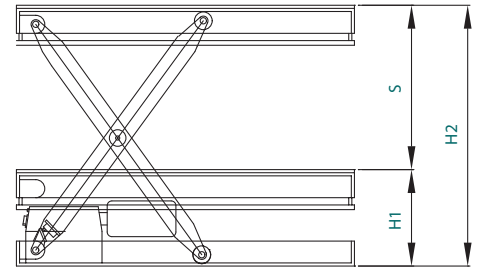

## § DOTAZIONI DI SERIE

- Centralina elettro/idraulica 380/220v trifase
- Pemi montati su bussole sinterizzate
- Pistone oleodinamico cromato
- Salita e discesa tramite pulsanti
- Scorrimento su cuscinetti
- Telaio robusto in acciaio elettrosal dato
- Perimetro di sicurezza e sistemi antinfortunistici

## CARRELLI ELEVATORI IN ACCIAIO INOSSIDABILE

*Durata ed Efficienza anche nelle condizioni più difficili*

PRODUZIONE SPECIALE

Gamma completa di carrelli elevatori e transpallets realizzati in acciaio Inox per la movimentazione in ambienti di lavoro che, caratterizzati da elevata presenza di umidità, condensa, polveri e soluzioni saline, risultano particolarmente soggetti a fenomeni di ossidazione e necessitano di soluzioni con materiali e caratteristiche costruttive specifiche per garantire durata ed efficienza nel tempo.

### TIMONE ACCIAIO INOX

*Timone integralmente in acciaio inossidabile con pulsanti a tenuta stagna.*



### CARRELLI ELEVATORI IN ACCIAIO INOX

Carrelli elevatori elettronici, semi-elettrici o manuali interamente realizzati in acciaio inossidabile.



**XAM Inox**  
Q (kg): 500 - 1000  
H (mm): 800, 1600  
Totalmente in acciaio inox



**XB Inox**  
Q (kg): 1000 - 1200  
H (mm): 1600, 2500, 3000, 3500  
Totalmente in acciaio inox



**XS Inox**  
Q (kg): 1000 H (mm): 1600  
**XM Inox**  
Q (kg): 1000/1200  
H (mm): 2900/2500-3000



**XD Inox**  
Q (kg): 1200 - 1400  
H (mm): 1600, 2500, 3000, 3500  
Totalmente in acciaio inox

### TRANSPALLET IN ACCIAIO INOX

Transpallet elettronici, semi-elettrici o manuali interamente realizzati in acciaio inossidabile.



**TPM Inox**  
Q (kg): 2000  
H (mm): 200  
Totalmente in acciaio inox



**TPM GAL M Inox**  
Q (kg): 1000  
H (mm): 800  
Totalmente in acciaio inox



**TPM GAL 12V Inox**  
Q (kg): 1000  
H (mm): 800  
Totalmente in acciaio inox



**XTS LIGHT Inox / XTD Inox**  
Q (kg): 1500-2000 / 2000  
H (mm): 200  
Totalmente in acciaio inox (solo per XTD Inox)

### ESECUZIONI SPECIALI IN ACCIAIO INOX

Realizzazione di macchine speciali in acciaio inossidabile su specifica esigenza del cliente; possibilità di equipaggiamento con specifiche attrezzature in acciaio inox per la movimentazione di bobine, coils, fusti, serbatoi e contenitori in genere.







# LGM

## PRODUZIONE SPECIALE

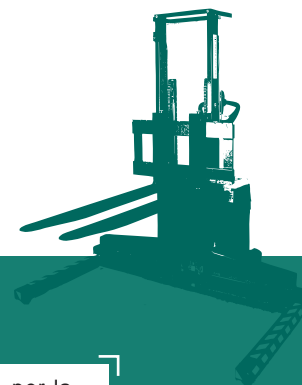

40 anni di esperienza nel settore consentono ad Armani di offrire, per la linea LGM, la massima competenza ed efficacia nella realizzazione di carrelli elevatori su misura, sviluppati con il cliente sulla base di progetti singoli e dedicati.

La concreta mentalità **PROBLEM SOLVING** di Armani consente di trasformare ogni problematica di movimentazione in un successo: lo specializzato team di progettazione si occupa di visionare ed analizzare con il cliente il problema, individuare la migliore soluzione per rendere più sicuro ed efficiente il suo lavoro ed infine sviluppare rigorosi studi di fattibilità e fabbricazione per concretizzare il progetto elaborato insieme. Il perfetto connubio tra la rigorosa applicazione dei principi dell'ingegneria meccanica e la costante attenzione all'innovazione tecnologica consente di garantire soluzioni perfettamente dimensionate ed equipaggiate per affrontare in piena sicurezza anche le problematiche più complesse.

### PRINCIPI GUIDA:

#### ***Mentalità Problem Solving***

per trasformare il vostro problema in un successo

#### ***Gestione Diretta dell'intero Ciclo Produttivo***

dalla progettazione, alla produzione fino all'assistenza per assicurare la massima professionalità

#### ***100% Made in Italy***

per esprimere tutta la qualità e affidabilità del prodotto italiano

#### ***Capacità di unire Funzionalità e Design***

per racchiudere efficacia, ergonomia ed estetica in un unico prodotto

#### ***Innovazione Tecnologica***

per offrire un prodotto sempre all'avanguardia sul mercato

#### ***Risposte personalizzate***

per garantire soluzioni uniche e specifiche ad un mercato sempre più articolato ed esigente

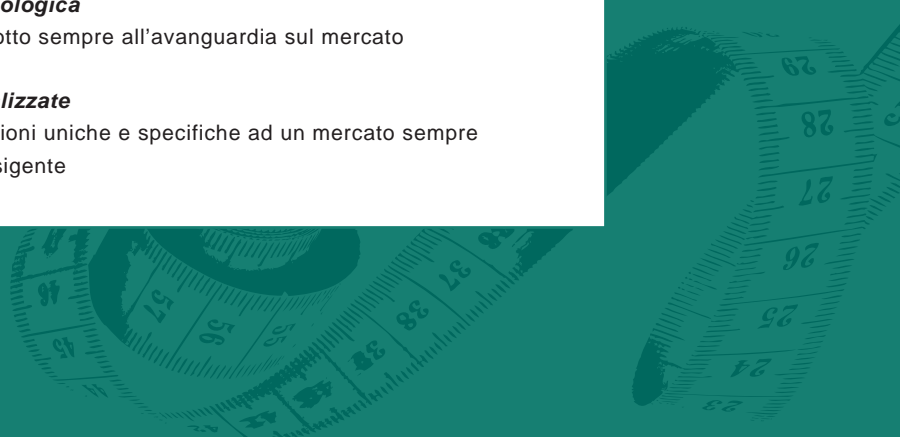

## MOVIMENTAZIONE BOBINE, COILS E SUBBI

Transpallet e carrelli elevatori con equipaggiamenti per la movimentazione a terra o il sollevamento a specifiche altezze di bobine, coils e subbi di varie dimensioni, pesi e tipologia di materiale.

FORCHE SAGOMATE /  
SPUNTONE ORIZZONTALE



CULLA PORTA-BOBINA  
FISSA o RIBALTABILE



PINZE e ESPANSORI  
MANIPOLAZIONE BOBINE



## MOVIMENTAZIONE FUSTI, BARILI E BIDONI

Carrelli elevatori provvisti di comando manuale o idraulico per operazioni di prelievo, stoccaggio, trasporto, ribaltamento e svuotamento di fusti, barili, bidoni e contenitori in genere di forma cilindrica.

ANELLO GIRAFUSTI  
FRONTALE / LATERALE



PINZE SOLLEVAMENTO  
e ROTAZIONE FUSTI



## MOVIMENTAZIONE CASSONI E ALTRI CONTENITORI INDUSTRIALI

Carrelli elevatori provvisti di specifiche attrezzature per la movimentazione, ribaltamento e svuotamento di recipienti industriali di varia misura quali casse e cassette in plastica, cesti sovrapponibili in ferro, cassoni in lamiera e contenitori in genere.

RIBALTA CASSONI  
FRONTALE e LATERALE



PINZE MOVIMENTAZIONE  
CASSONI



## SOLUZIONI SU MISURA

Soluzioni uniche partendo dalla specifica problematica di movimentazione del cliente; l'attenta analisi delle caratteristiche dell'ambiente di lavoro, degli spazi di manovra, delle dimensioni e forma del carico consentono la realizzazione di carrelli elevatori in grado di integrarsi perfettamente alla singola realtà produttiva.



Alcune personalizzazioni possibili:

FORCHE: allungate - accorciate - allargate - regolabili – piastra porta forche allargata - traslatore e posizionatore forche

GAMBE D'APPOGGIO: allargate - ristrette - allungate - accorciate – extra-robuste

STRUTTURA: base allargata - base ristretta - montante di sollevamento allungato/ribassato - stabilizzatori laterali - pedana operatore

